

[casa.pro][®]

PXHA-0005	PXHA-0014	PXHA-0015	PXHA-0030
PXHA-0031	PXHA-0038	PXHA-0039	PXHA-0040
PXHA-0041	PXHA-0042	PXHA-0043	PXHA-0044

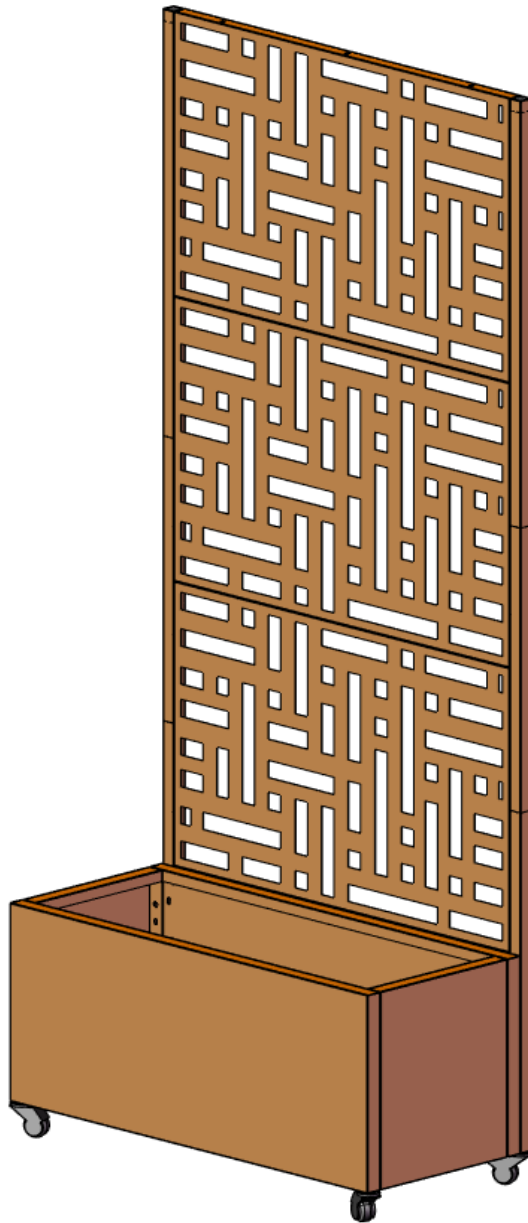

H.T.Trade Service GmbH & Co.KG
Eversburger Str.32,49090 Osnabrueck, Germany

www.premiumxl.de

E-mail:info@premiumxl.de

PXHA-0005 / 0014 /
0038 / 0039 / 0040

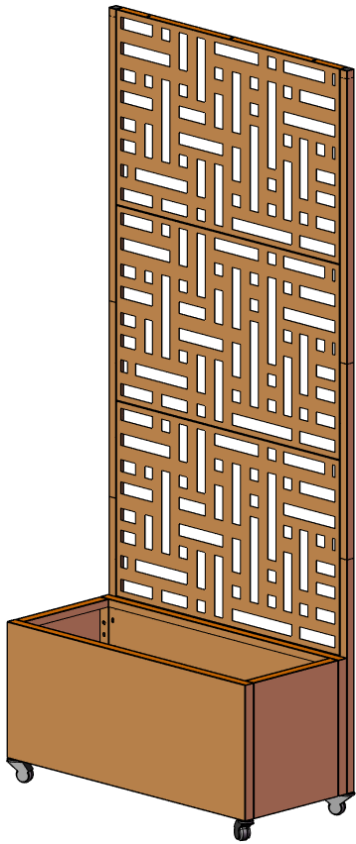

PXHA-0015/0041 /
0042 / 0043 / 0044



PXHA-0030

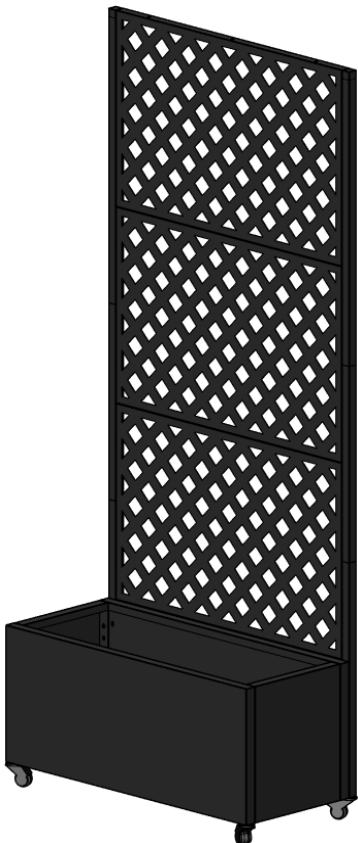

PXHA-0031

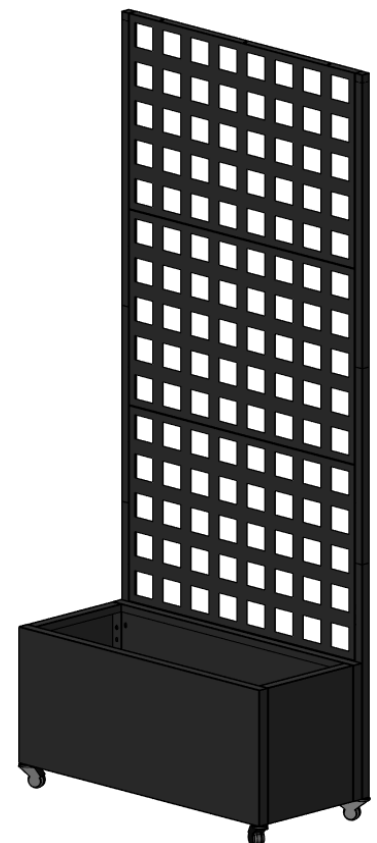

【EN】 Partition Wall with Planter Product Manual

Intended Use: Indoor and Outdoor

1. Installation and Safety Warnings

Assemble the partition wall with planter on a flat and stable surface following the enclosed instructions.

Ensure all screws, feet, and wheels are securely tightened before use.

Do not climb, lean heavily, or hang objects on the partition wall.

Use the locking brakes on the two wheels to ensure a safe and stable position.

Keep away from open flames and strong heat sources.

Do not use it in extreme weather conditions such as strong wind, heavy rain, or snow.

When using the planter, ensure that water drainage is considered to prevent overflow.

2. Cleaning and Maintenance Guide

Wipe the galvanized steel frame and planter surfaces with soft, damp cloth.

Do not use abrasive sponges, high-pressure water, or chemical cleaners.

Avoid prolonged exposure to moisture, heat, or direct sunlight to extend product life.

Check screws, fittings, and wheels periodically and re-tighten if necessary.

3. Warranty and After-Sales Service

Warranty: All products purchased from our company are covered by the statutory warranty.

For support or service inquiries, please contact our customer service team at info@premiumxl.de

【DE】 Trennwand mit Blumenkasten Produktanleitung

Verwendungszweck: Innen- und Außenbereich

1. Installation und Sicherheitshinweise

Montieren Sie die Trennwand mit Blumenkasten auf einer ebenen und stabilen Fläche gemäß der beiliegenden Anleitung.

Stellen Sie sicher, dass alle Schrauben, Füße und Rollen fest angezogen sind, bevor Sie die Trennwand benutzen.

Nicht besteigen, sich stark anlehnen oder Gegenstände daran aufhängen.

Nutzen Sie die Feststellbremsen an den beiden Rollen, um einen sicheren Stand zu gewährleisten.

Von offenen Flammen und starken Wärmequellen fernhalten.

Nicht bei extremen Witterungsbedingungen wie starkem Wind, Regen oder Schnee verwenden.

Beim Verwenden des Blumenkastens auf ausreichende Wasserableitung achten, um Überlaufen zu vermeiden.

2. Reinigung und Wartung

Wischen Sie das verzinkte Stahlgestell und die Oberflächen des Blumenkastens mit einem weichen, feuchten Tuch ab.

Keine Scheuerschwämme, Hochdruckwasser oder chemische Reiniger verwenden.

Vermeiden Sie längere Einwirkung von Feuchtigkeit, Hitze oder direkter Sonneneinstrahlung.

Überprüfen Sie regelmäßig Schrauben, Beschläge und Rollen und ziehen Sie diese bei Bedarf nach.

3. Garantie und Kundendienst

Garantie: Alle bei uns gekauften Produkte sind durch die gesetzliche Gewährleistung abgedeckt.

Für Support oder Serviceanfragen wenden Sie sich bitte an unseren Kundenservice: info@premiumxl.de

[casa.pro]

H.T. TRADE SERVICE GmbH & Co. KG
Eversburger Str. 32, 49090 Osnabrueck, Germany
www.premiumxl.de
E-mail: info@premiumxl.de

【FR】 Cloison de séparation avec jardinière Manuel du produit

Utilisation prévue : Intérieur et extérieur

1. Instructions d'installation et de sécurité

Assemblez la cloison avec jardinière sur une surface plane et stable en suivant les instructions fournies.

Assurez-vous que toutes les vis, pieds et roulettes sont bien serrés avant utilisation.

Ne pas grimper, s'appuyer fortement ou suspendre des objets à la cloison.

Utilisez les freins de blocage sur deux roulettes pour assurer une position stable.

Tenir éloigné des flammes nues et des sources de chaleur intenses.

Ne pas utiliser par conditions météorologiques extrêmes (vent fort, pluie, neige).

Lors de l'utilisation de la jardinière, veillez à l'évacuation correcte de l'eau afin d'éviter tout débordement.

2. Nettoyage et entretien

Essuyez le cadre en acier galvanisé et les surfaces de la jardinière avec un chiffon doux et humide.

N'utilisez pas d'éponges abrasives, de nettoyeurs haute pression ou de produits chimiques.

Évitez l'exposition prolongée à l'humidité, à la chaleur ou au soleil direct.

Vérifiez régulièrement les vis, fixations et roulettes et resserrez-les si nécessaire.

3. Garantie et service après-vente

Garantie : Tous les produits achetés auprès de notre société sont couverts par la garantie légale.

Pour toute assistance ou demande de service, veuillez contacter notre service client : info@premiumxl.de

【IT】 Parete divisoria con fioriera Manuale del prodotto

Uso previsto: Interno ed esterno

1. Avvertenze per l'installazione e la sicurezza

Assemblare la parete divisoria con fioriera su una superficie piana e stabile seguendo le istruzioni allegate.

Assicurarsi che tutte le viti, i piedini e le ruote siano ben serrati prima dell'uso.

Non arrampicarsi, non appoggiarsi con forza e non appendere oggetti alla parete.

Utilizzare i freni di blocco sulle due ruote per garantire una posizione stabile.

Tenere lontano da fiamme libere e fonti di calore intenso.

Non utilizzare in condizioni meteorologiche estreme come vento forte, pioggia o neve.

Quando si utilizza la fioriera, assicurarsi di considerare il drenaggio dell'acqua per evitare traboccamenti.

2. Pulizia e manutenzione

Pulire la struttura in acciaio zincato e le superfici della fioriera con un panno morbido e umido.

Non utilizzare spugne abrasive, acqua ad alta pressione o detergenti chimici.

Evitare esposizione prolungata a umidità, calore o luce solare diretta.

Controllare periodicamente le viti, i fissaggi e le ruote e serrare se necessario.

3. Garanzia e assistenza post-vendita

Garanzia: Tutti i prodotti acquistati presso la nostra azienda sono coperti dalla garanzia legale.

Per assistenza o richieste di servizio, contattare il nostro servizio clienti: info@premiumxl.de

[casa.pro]

H.T. TRADE SERVICE GmbH & Co. KG
Eversburger Str. 32, 49090 Osnabrueck, Germany
www.premiumxl.de
E-mail: info@premiumxl.de

【ES】 Panel divisor con jardinera Manual del producto

Uso previsto: Interior y exterior

1. Advertencias de instalación y seguridad

Monte el panel divisor con jardinera sobre una superficie plana y estable siguiendo las instrucciones incluidas, Asegúrese de que todos los tornillos, pies y ruedas estén bien apretados antes de usar.

No trepar, apoyarse con fuerza ni colgar objetos en el panel,

Utilice los frenos de bloqueo en dos ruedas para garantizar una posición estable.

Mantener alejado de llamas abiertas y fuentes de calor intenso,

No utilizar en condiciones meteorológicas extremas como viento fuerte, lluvia o nieve,

Al usar la jardinera, asegúrese de que se tenga en cuenta el drenaje del agua para evitar desbordamientos.

2. Limpieza y mantenimiento

Limpie el marco de acero galvanizado y las superficies de la jardinera con un paño suave y húmedo.

No utilice esponjas abrasivas, agua a presión ni limpiadores químicos.

Evite la exposición prolongada a la humedad, al calor o a la luz solar directa.

Revise periódicamente los tornillos, fijaciones y ruedas, y apriételos si es necesario,

3. Garantía y servicio posventa

Garantía: Todos los productos adquiridos en nuestra empresa están cubiertos por la garantía legal,

Para consultas o soporte, contacte con nuestro servicio de atención al cliente: info@premiumxl.de

【PT】 Parede divisória com floreira Manual do produto

Utilização prevista: Interior e exterior

1. Avisos de instalação e segurança

Monte a parede divisória com floreira numa superfície plana e estável, seguindo as instruções incluídas, Certifique-se de que todos os parafusos, pés e rodas estão bem apertados antes de utilizar.

Não subir, apoiar-se com força ou pendurar objetos na parede,

Utilize os travões de bloqueio em duas rodas para garantir uma posição estável.

Manter afastado de chamas abertas e fontes de calor intenso,

Não utilizar em condições meteorológicas extremas, como vento forte, chuva ou neve.

Ao utilizar a floreira, assegure a drenagem adequada da água para evitar transbordos.

2. Limpeza e manutenção

Limpe a estrutura de aço galvanizado e as superfícies da floreira com um pano macio e húmido.

Não utilize esponjas abrasivas, jatos de água de alta pressão ou produtos químicos,

Evite exposição prolongada à humidade, calor ou luz solar direta.

Verifique periodicamente os parafusos, fixações e rodas e aperte-os se necessário,

3. Garantia e serviço pós-venda

Garantia: Todos os produtos adquiridos na nossa empresa estão cobertos pela garantia legal,

Para apoio ou questões de serviço, contacte a nossa equipa de apoio ao cliente: info@premiumxl.de

[casa.pro]

H.T. TRADE SERVICE GmbH & Co. KG
Eversburger Str. 32, 49090 Osnabrueck, Germany
www.premiumxl.de
E-mail: info@premiumxl.de

【SE】 Avskiljande vägg med planteringslåda Produktmanual

Avsedd användning: Inomhus och utomhus

1. Installation och säkerhetsanvisningar

Montera väggen med planteringslåda på en plan och stabil yta enligt de bifogade instruktionerna, Kontrollera att alla skruvar, fötter och hjul är ordentligt åtdragna innan användning.

Klättra inte, luta dig inte tungt mot eller häng föremål på väggen,

Använd låsbromsarna på de två hjulen för att säkerställa en stabil position.

Håll borta från öppen eld och starka värmekällor,

Använd inte vid extrema väderförhållanden såsom stark vind, regn eller snö.

Vid användning av planteringslådan, säkerställ dränering för att undvika översvämning.

2. Rengöring och underhåll

Torka av den galvaniserade stålramen och planteringsytorna med en mjuk, fuktig trasa.

Använd inte slipande svampar, högtryckstvätt eller kemiska rengöringsmedel,

Undvik långvarig exponering för fukt, värme eller direkt solljus.

Kontrollera regelbundet skruvar, fästen och hjul och dra åt vid behov.

3. Garanti och kundservice

Garanti: Alla produkter som köps från vårt företag omfattas av den lagstadgade garantin,

För support eller serviceförfrågningar, kontakta vår kundtjänst: info@premiumxl.de

【DK】 Skillevæg med plantekasse Produktmanual

Tilsigtet brug: Indendørs og udendørs

1. Installation og sikkerhedsadvarsler

Saml skillevæggen med plantekasse på en plan og stabil overflade i henhold til de medfølgende instruktioner, Sørg for, at alle skruer, fødder og hjul er strammet korrekt, før væggen tages i brug.

Må ikke bestiges, lænes tungt mod eller bruges til ophængning af genstande,

Brug låsebremserne på de to hjul for at sikre en stabil placering.

Holdes væk fra åben ild og stærke varmekilder,

Må ikke bruges under ekstreme vejrforhold som kraftig vind, regn eller sne.

Ved brug af plantekassen skal der sikres korrekt dræn for at undgå overløb.

2. Rengøring og vedligeholdelse

Aftør den galvaniserede stålramme og plantekassens overflader med en blød, fugtig klud.

Brug ikke slibende svampe, højtryksvand eller kemiske rengøringsmidler,

Undgå længerevarende udsættelse for fugt, varme eller direkte sollys.

Kontroller regelmæssigt skruer, beslag og hjul og stram efter behov.

3. Garanti og kundeservice

Garanti: Alle produkter købt hos vores virksomhed er dækket af den lovpligtige garanti,

For support eller serviceforespørgsler, kontakt venligst vores kundeservice: info@premiumxl.de

[casa.pro]

H.T. TRADE SERVICE GmbH & Co. KG
Eversburger Str. 32, 49090 Osnabrueck, Germany
www.premiumxl.de
E-mail: info@premiumxl.de

【RO】 Perete despărțitor cu jardiniieră Manual de produs

Utilizare prevăzută: Interior și exterior

1. Instrucțiuni de instalare și siguranță

Asamblați peretele despărțitor cu jardiniieră pe o suprafață plană și stabilă, conform instrucțiunilor incluse, Asigurați-vă că toate șuruburile, picioarele și roțile sunt bine strânse înainte de utilizare.

Nu vă cățărați, nu vă sprijiniți puternic și nu agățați obiecte pe perete,

Folosiți frânele de blocare pe cele două roți pentru a asigura o poziție stabilă.

Păstrați departe de flăcări deschise și surse puternice de căldură,

Nu utilizați în condiții meteorologice extreme, cum ar fi vânt puternic, ploaie sau zăpadă.

La utilizarea jardinierei, asigurați-vă că există drenaj pentru a evita revărsările.

2. Curățare și întreținere

Ștergeți cadrul din oțel galvanizat și suprafețele jardinierei cu o cârpă moale și umedă.

Nu utilizați bureți abrazivi, jet de apă sub presiune sau detergenți chimici.

Evitați expunerea prelungită la umiditate, căldură sau soare direct.

Verificați periodic șuruburile, fixările și roțile și strângeți-le dacă este necesar,

3. Garanție și servicii postvânzare

Garanție: Toate produsele achiziționate de la compania noastră sunt acoperite de garanția legală,

Pentru suport sau solicitări de servicii, vă rugăm să contactați echipa noastră de asistență: info@premiumxl.de

【HU】 Válaszfal virágládával Termék kézikönyv

Rendeltetésszerű használat: Beltéri és kültéri

1. Telepítési és biztonsági figyelmeztetések

Szerelje össze a válaszfalat virágládával sík és stabil felületen, a mellékelt útmutató szerint,

Győződjön meg arról, hogy minden csavar, láb és kerék szorosan meg van húzva használat előtt.

Ne másszon rá, ne támaszkodjon erősen rá és ne akasszon tárgyakat a falra,

Használja a két keréken lévő fékeket a biztonságos rögzítés érdekében.

Tartsa távol nyílt lángtól és erős hőforrásoktól,

Ne használja szélsőséges időjárási körülmények között, például erős szélben, esőben vagy hóban.

A virágláda használatakor ügyeljen a megfelelő vízelvezetésre a túlfolyás elkerülése érdekében.

2. Tisztítás és karbantartás

Törölje le a horganyzott acélkeretet és a virágláda felületeit puha, nedves ruhával.

Ne használjon dörzsszivacsot, nagynyomású vizet vagy vegyi tisztítószeret,

Kerülje a tartós nedvesség-, hő- vagy napfényhatást.

Rendszeresen ellenőrizze a csavarokat, rögzítéseket és kerekeket, és szükség esetén húzza meg őket,

3. Garancia és vevőszolgálat

Garancia: Minden, cégünkötől vásárolt termékre a törvényes garancia érvényes,

Támogatásért vagy szervizkérelmek esetén kérjük, vegye fel a kapcsolatot ügyfélszolgálatunkkal:

info@premiumxl.de

[casa.pro]

H.T. TRADE SERVICE GmbH & Co. KG
Eversburger Str. 32, 49090 Osnabrueck, Germany
www.premiumxl.de
E-mail: info@premiumxl.de

【NL】 Scheidingswand met plantenbak Producthandleiding

Beoogd gebruik: Binnen en buiten

1. Installatie- en veiligheidswaarschuwingen

Monteer de scheidingswand met plantenbak op een vlakke en stabiele ondergrond volgens de bijgevoegde instructies,

Zorg ervoor dat alle schroeven, voeten en wielen stevig zijn vastgedraaid voordat u deze gebruikt,

Niet beklimmen, er zwaar tegenaan leunen of voorwerpen aan ophangen,

Gebruik de vergrendelingsremmen op twee wielen om een stabiele positie te garanderen,

Uit de buurt houden van open vuur en sterke warmtebronnen,

Niet gebruiken bij extreme weersomstandigheden zoals harde wind, regen of sneeuw,

Bij gebruik van de plantenbak zorgen voor een goede afwatering om overstroming te voorkomen,

2. Reinigings- en onderhoudsgids

Reinig het gegalvaniseerde stalen frame en de oppervlakken van de plantenbak met een zachte, vochtige doek.

Gebruik geen schurende sponzen, hogedrukwater of chemische reinigingsmiddelen,

Voorkom langdurige blootstelling aan vocht, hitte of direct zonlicht.

Controleer regelmatig de schroeven, bevestigingen en wielen en draai indien nodig aan.

3. Garantie en klantenservice

Garantie: Alle producten die bij ons bedrijf zijn gekocht, vallen onder de wettelijke garantie.

Voor ondersteuning of servicevragen kunt u contact opnemen met onze klantenservice: info@premiumxl.de

【PL】 Ścianka działowa z donicą Instrukcja produktu

Przeznaczenie: Wewnątrz i na zewnątrz

1. Instrukcje montażu i bezpieczeństwa

Zmontuj ściankę działową z donicą na płaskiej i stabilnej powierzchni zgodnie z dołączoną instrukcją,

Upewnij się, że wszystkie śruby, nożki i kółka są dobrze dokręcone przed użyciem.

Nie wspinaj się, nie opieraj się mocno i nie wieszaj przedmiotów na ścianie,

Użyj hamulców blokujących na dwóch kółkach, aby zapewnić stabilną pozycję,

Trzymaj z dala od otwartego ognia i silnych źródeł ciepła,

Nie używać w ekstremalnych warunkach pogodowych, takich jak silny wiatr, deszcz lub śnieg.

Podczas korzystania z donicy zadbaj o odpowiedni odpływ wody, aby uniknąć przelania,

2. Czyszczenie i konserwacja

Wytrzyj stalową, ocynkowaną ramę i powierzchnie donicy miękką, wilgotną ściereczką.

Nie używaj szorstkich gąbek, wody pod wysokim ciśnieniem ani środków chemicznych,

Unikaj długotrwałego narażenia na wilgoć, ciepło lub bezpośrednie działanie promieni słonecznych.

Regularnie sprawdzaj śruby, mocowania i kółka i dokręcaj je w razie potrzeby,

3. Gwarancja i obsługa posprzedażowa

Gwarancja: Wszystkie produkty zakupione w naszej firmie objęte są ustawową gwarancją.

W przypadku zapytań serwisowych lub wsparcia prosimy o kontakt z obsługą klienta: info@premiumxl.de

[casa.pro]

H.T. TRADE SERVICE GmbH & Co. KG
Eversburger Str. 32, 49090 Osnabrueck, Germany
www.premiumxl.de
E-mail: info@premiumxl.de

【CZ】 Dělící stěna s květináčem Návod k produktu

Určeno k použití: Interiér a exterior

1. Pokyny k instalaci a bezpečnosti

Sestavte dělící stěnu s květináčem na rovný a stabilní povrch podle přiloženého návodu, Ujistěte se, že všechny šrouby, nožičky a kolečka jsou pevně utaženy před použitím. Nepřelézajte, neopírejte se silně ani na ni nevěšzte předměty, Použijte zajišťovací brzdy na dvou kolečkách pro stabilní umístění. Udržujte mimo dosah otevřeného ohně a silných zdrojů tepla, Nepoužívejte při extrémních povětrnostních podmínkách, jako je silný vítr, déšť nebo sníh. Při používání květináče zajistěte správný odtok vody, aby nedošlo k přetečení.

2. Čištění a údržba

Otřete pozinkovaný ocelový rám a povrchy květináče měkkým, vlhkým hadříkem. Nepoužívejte abrazivní houbičky, vysokotlakou vodu ani chemické čističe. Vyhněte se dlouhodobému vystavení vlhkosti, teplu nebo přímému slunečnímu záření. Pravidelně kontrolujte šrouby, upevnění a kolečka a v případě potřeby je dotáhněte.

3. Záruka a poprodejní servis

Záruka: Na všechny výrobky zakoupené u naší společnosti se vztahuje zákonná záruka, Pro podporu nebo servisní dotazy kontaktujte náš zákaznický servis: info@premiumxl.de

【SK】 Deliača stena s kvetináčom Návod na výrobok

Určené použitie: Interiér a exterior

1. Pokyny na inštaláciu a bezpečnostné upozornenia

Zostavte deliacu stenu s kvetináčom na rovnom a stabilnom povrchu podľa priloženého návodu, Uistite sa, že všetky skrutky, nožičky a kolieska sú pevne utiahnuté pred použitím. Neľahajte na ňu, neopierajte sa o ňu silou ani na ňu nevesajte predmety, Použite aretačné brzdy na dvoch kolieskach, aby ste zaistili stabilnú polohu. Držte mimo dosahu otvoreného ohňa a silných zdrojov tepla, Nepoužívajte pri extrémnych poveternostných podmienkach, ako je silný vietor, dážď alebo sneh. Pri používaní kvetináča zabezpečte odtok vody, aby ste predišli pretečeniu.

2. Čistenie a údržba

Utrite pozinkovaný ocelový rám a povrchy kvetináča mäkkou, vlhkou handričkou. Nepoužívajte abrazívne hubky, vysokotlakovú vodu ani chemické čistiace prostriedky. Vyhnite sa dlhodobému vystaveniu vlhkosti, teplu alebo priamemu slnečnému žiareniu. Pravidelne kontrolujte skrutky, upevnenia a kolieska a v prípade potreby ich dotiahnite.





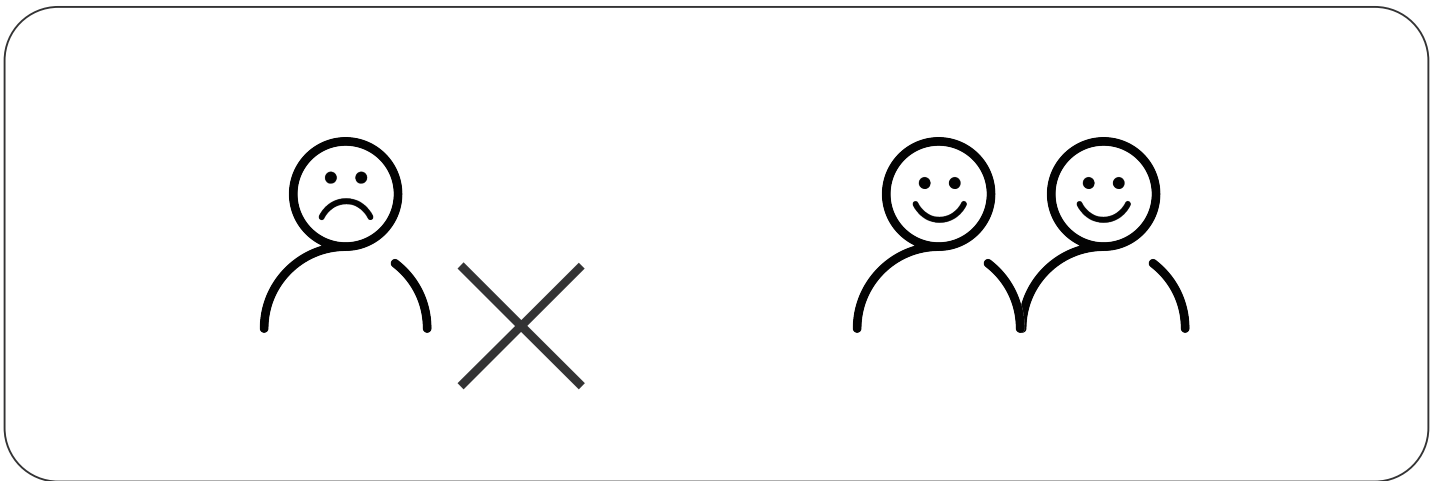
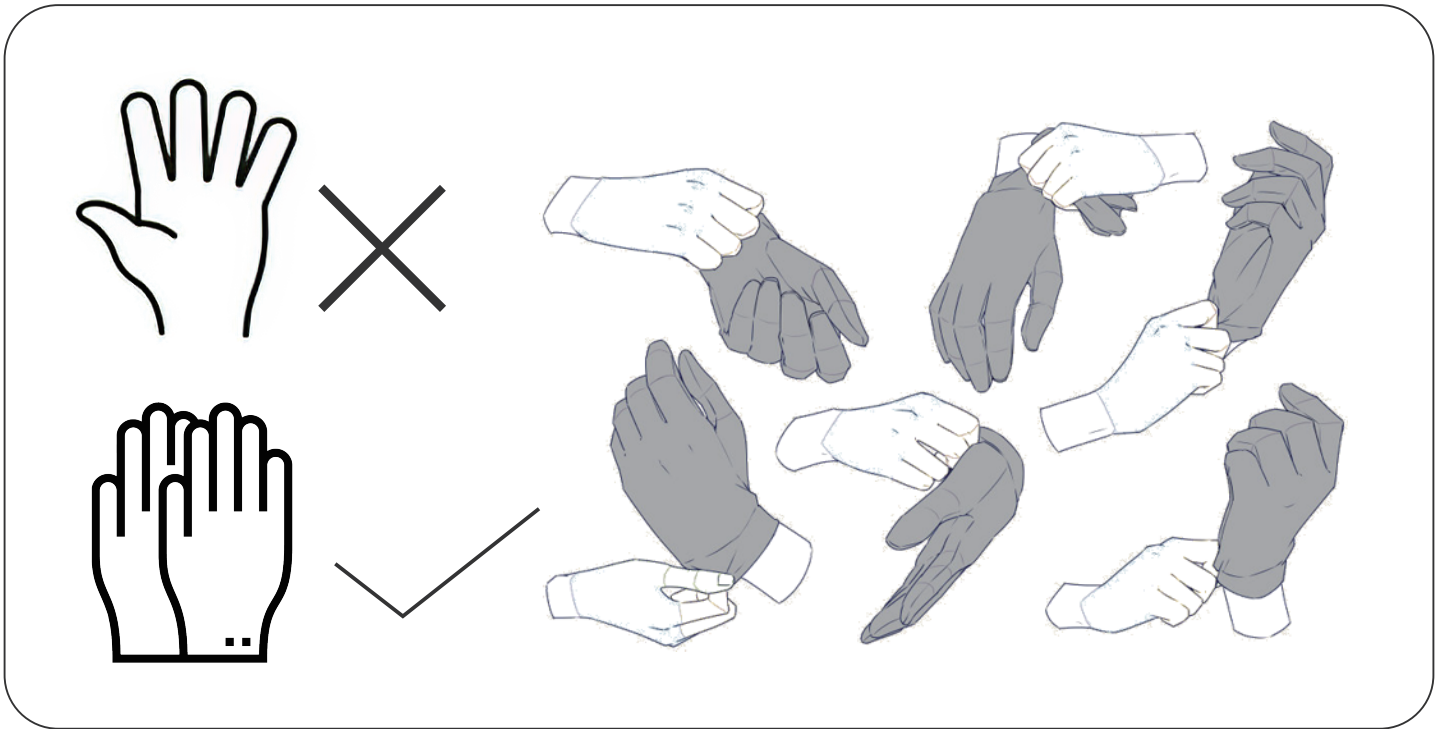

3. Záruka a popredajný servis

Záruka: Na všetky výrobky zakúpené v našej spoločnosti sa vzťahuje zákonná záruka, Pre podporu alebo servisné otázky kontaktujte náš zákaznický servis: info@premiumxl.de

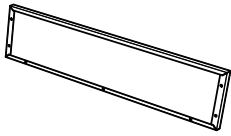
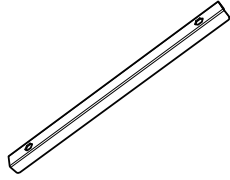
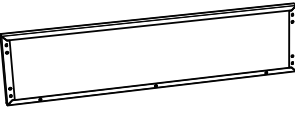
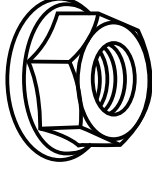
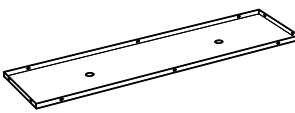
[casa.pro]

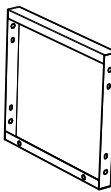
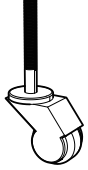
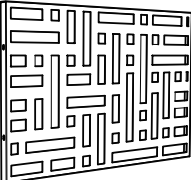
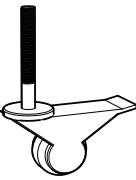
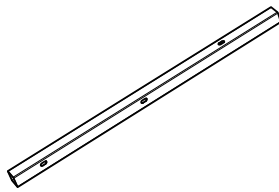
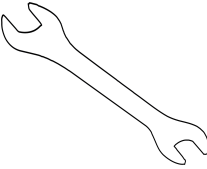
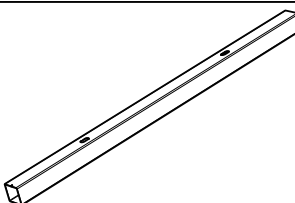
H.T. TRADE SERVICE GmbH & Co. KG
Eversburger Str. 32, 49090 Osnabrueck, Germany
www.premiumxl.de
E-mail: info@premiumxl.de

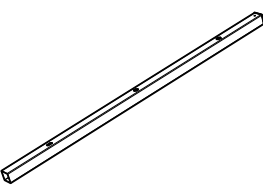
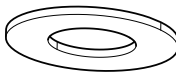

A		1X	J		4X
B		1X	K	 M6	6X
C		1X	L	 M6*70MM	4X
D		2X	M		2X
E		3X	N		2X
F		2X	O		1X
G		2X	P		1X
H		2X	Q		4X
I	 M6*12MM	42X			

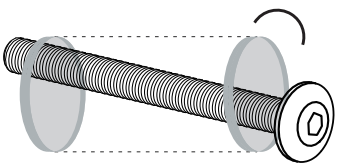
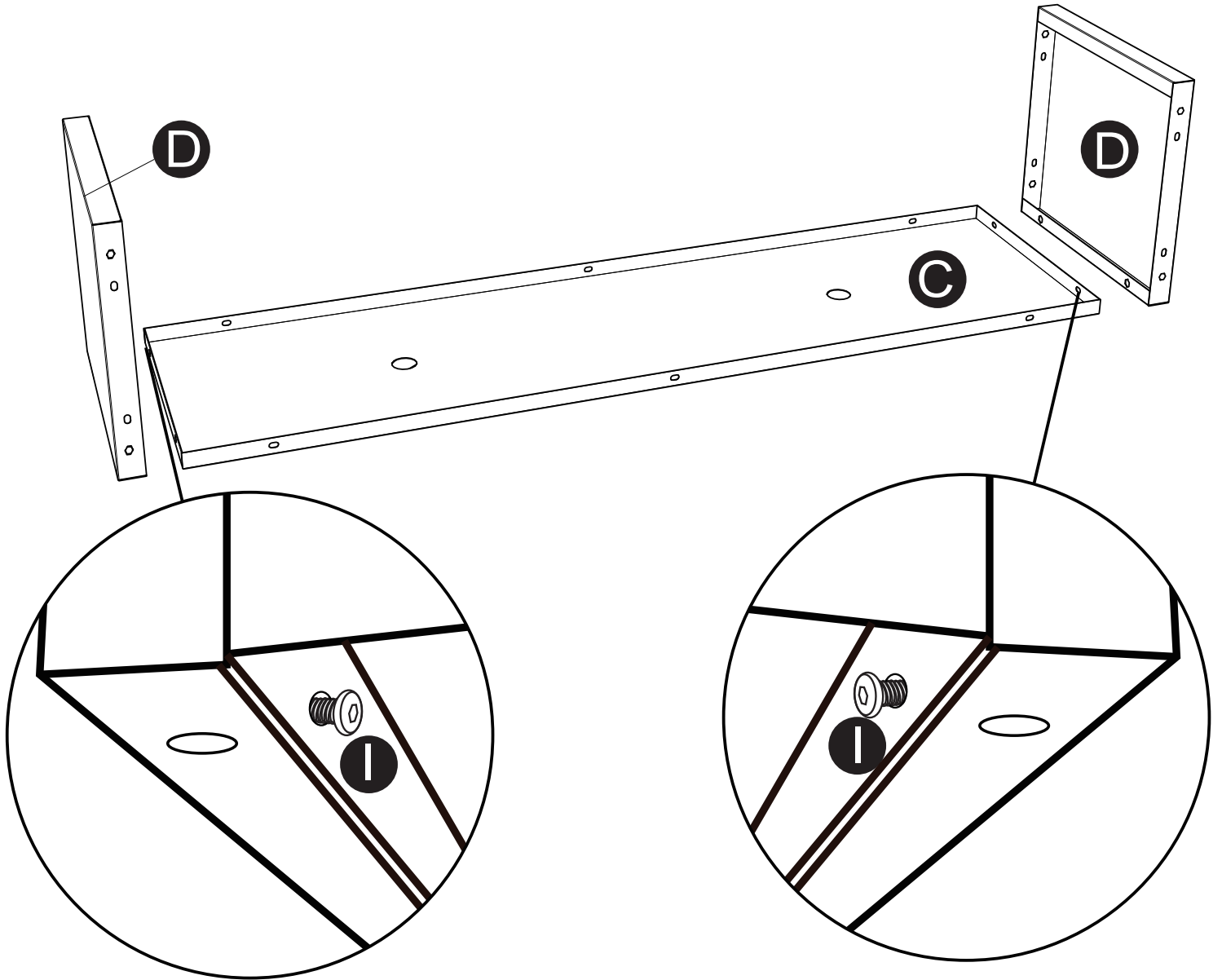

X

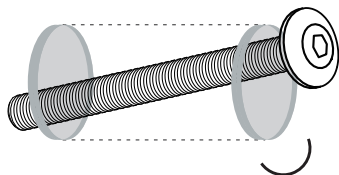

X

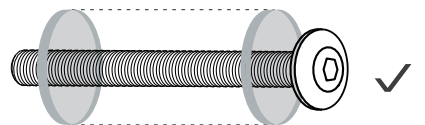

✓

