

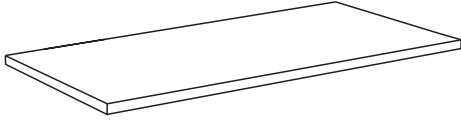

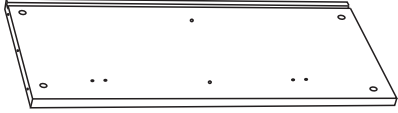

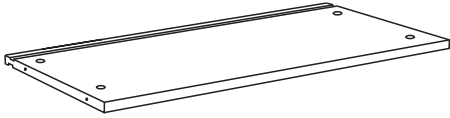

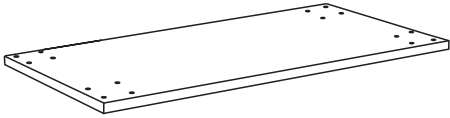
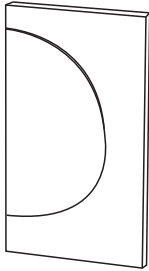
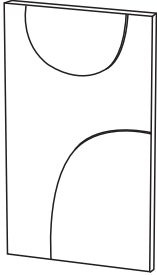
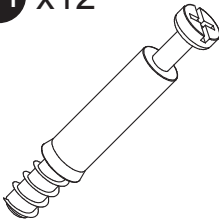

ASSEMBLY INSTRUCTION

 <p>Ax1</p>	 <p>Bx2</p>		
 <p>Cx1</p>	 <p>Dx2</p>		
 <p>Ex1</p>	 <p>Fx1</p>	 <p>Gx1</p>	
<p>S1 x12</p>  <p>Ø6x40mm</p>	<p>S2 x12</p>  <p>Ø15x9.5mm</p>	<p>S3 x4</p>  <p>Ø6x30mm</p>	<p>S4 x4</p> 
<p>S5 x16</p>  <p>M6X12mm</p>	<p>S6 x4</p> 	<p>S7 x24</p>  <p>M4X14mm</p>	<p>S8 x14</p>  <p>M3X14mm</p>
<p>S9 x1</p> 	<p>S10 x2</p> 	<p>S11 x6</p> 	

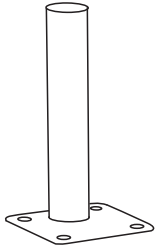
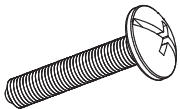
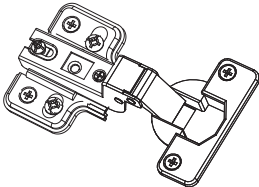
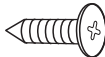

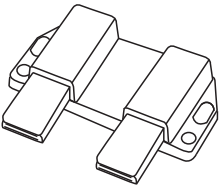
S1		4pcs
S2		4pcs
S8		4pcs
S9		1pcs

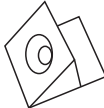
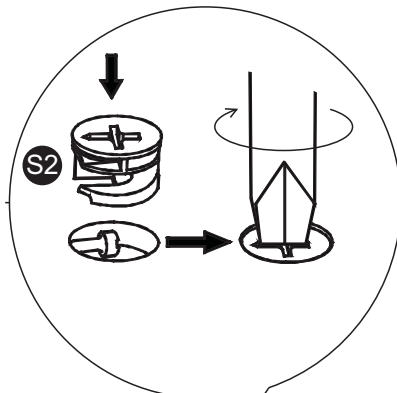
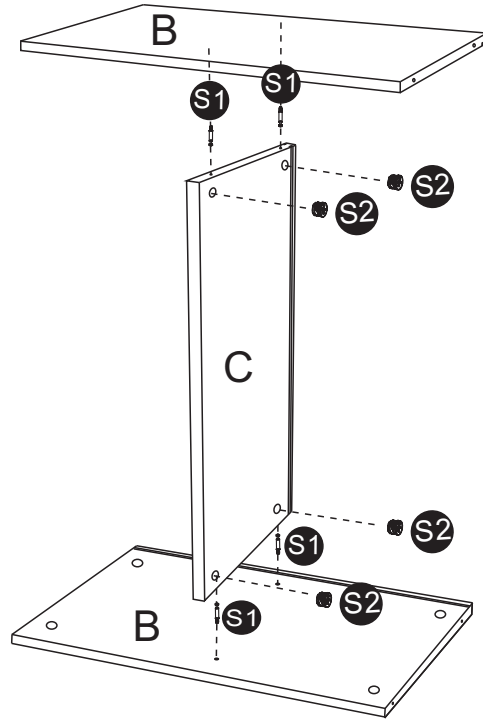
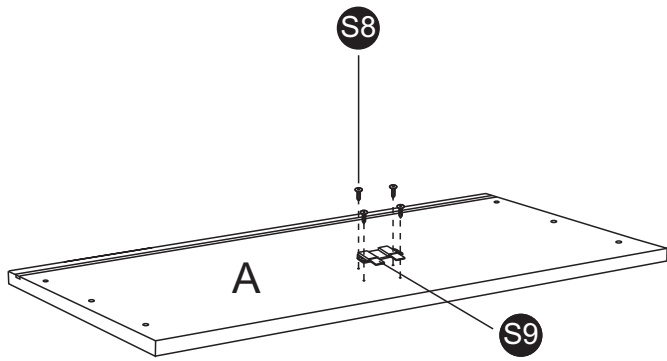
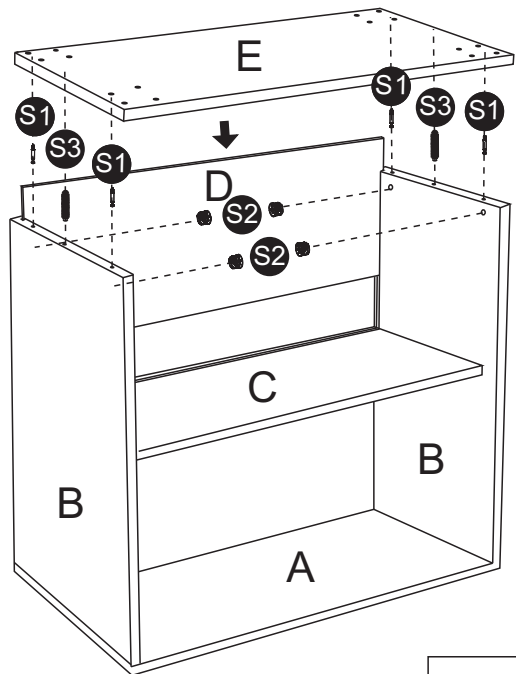
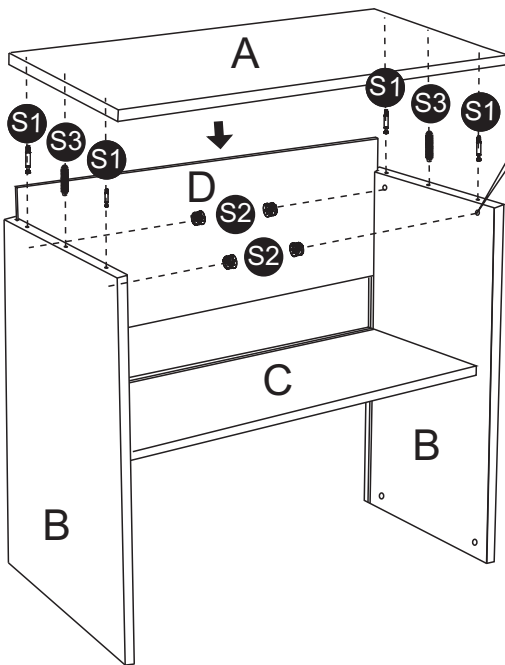

S1		8pcs
S2		8pcs
S3		4pcs

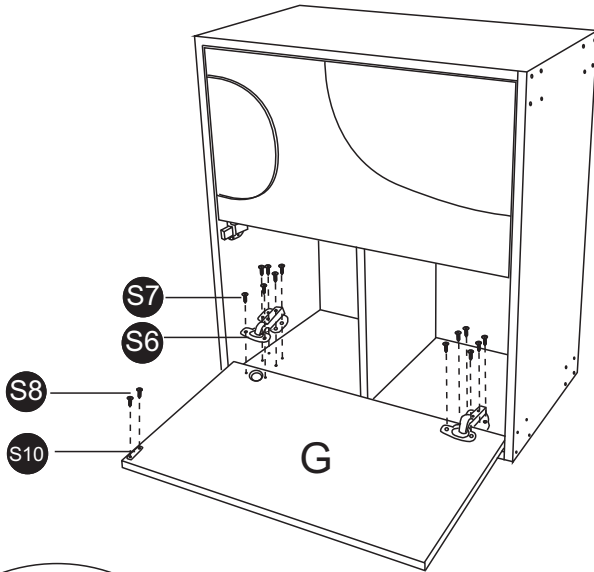
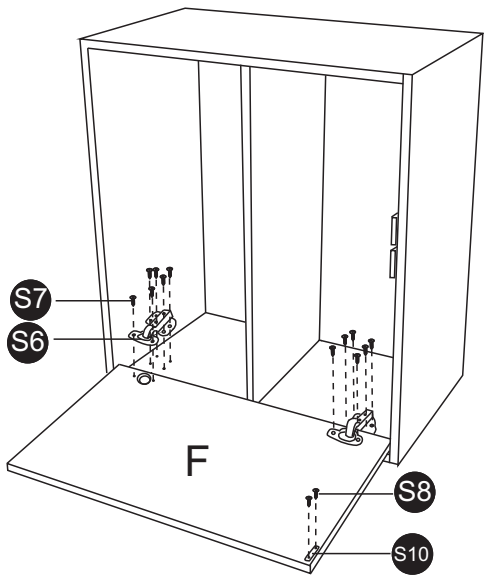

S6		4pcs
S7		24pcs
S8		4pcs
S10		2pcs

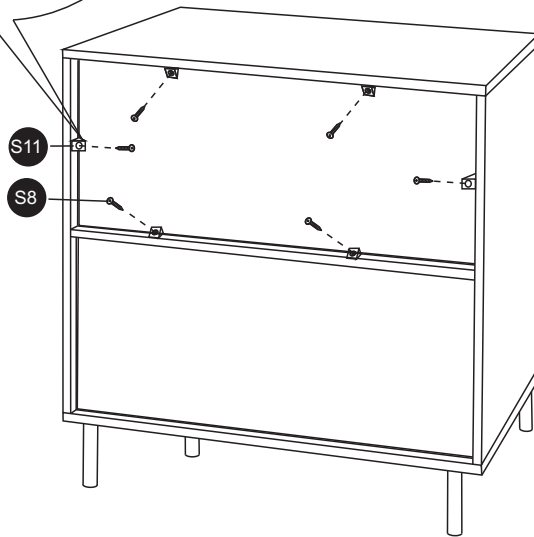
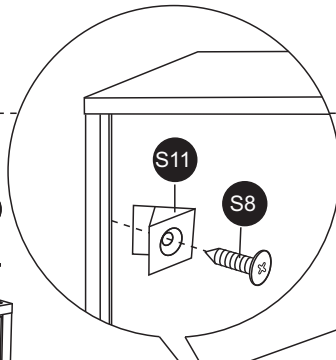
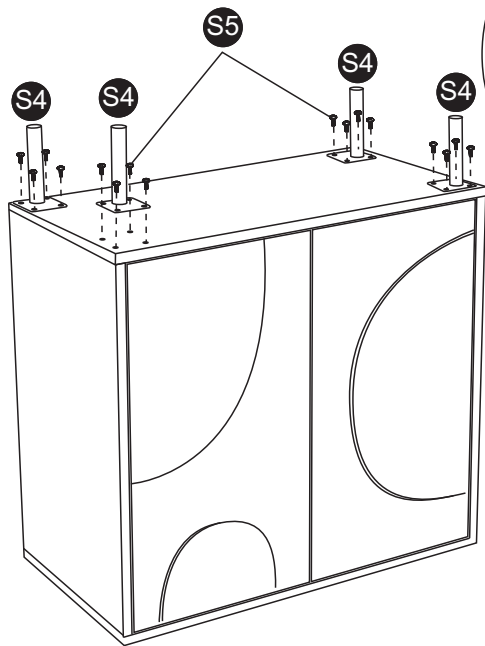

S4		4pcs
S5		16pcs
S11		6pcs
S8		6pcs

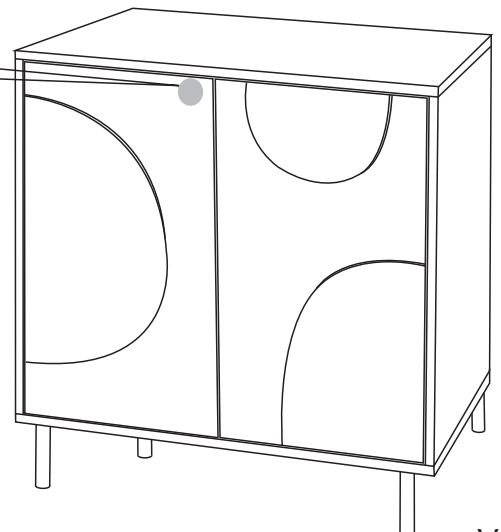
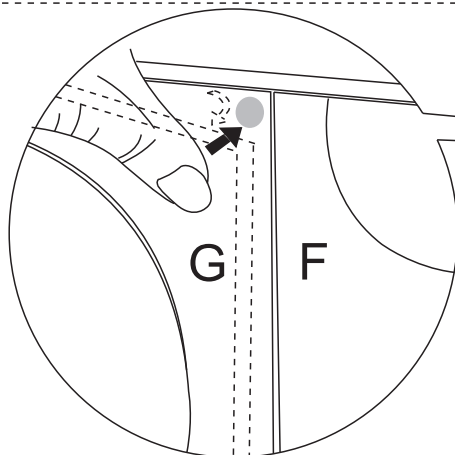

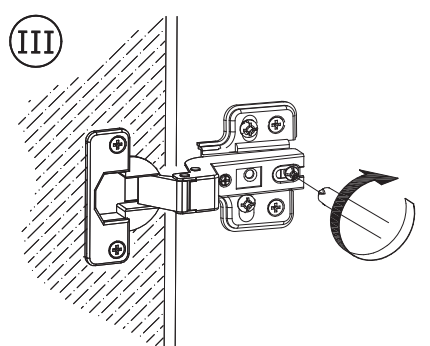
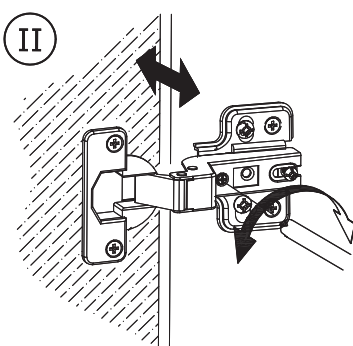
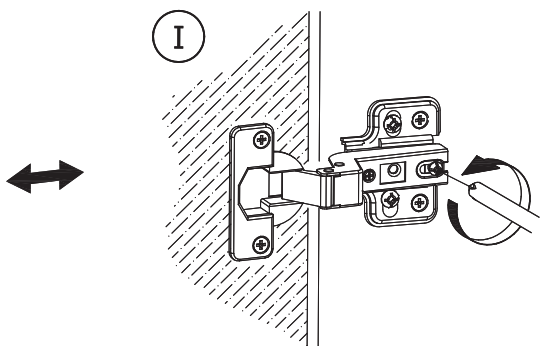
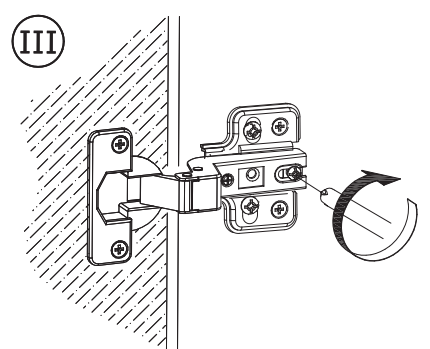
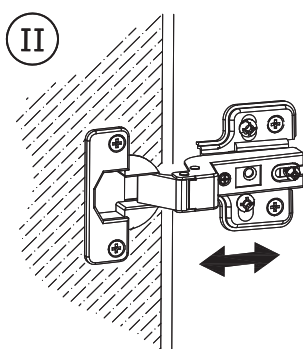
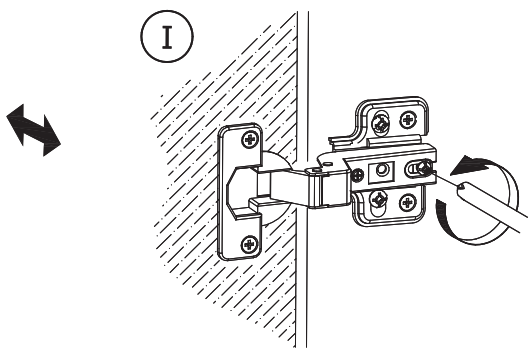
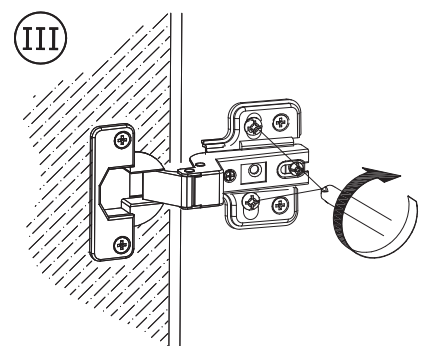
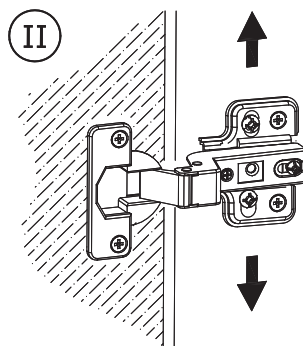
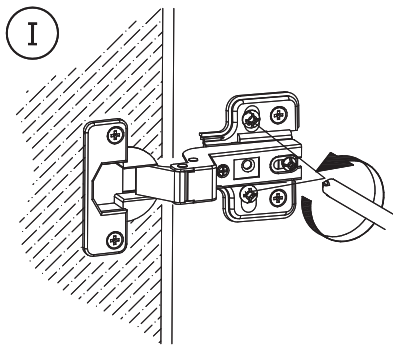
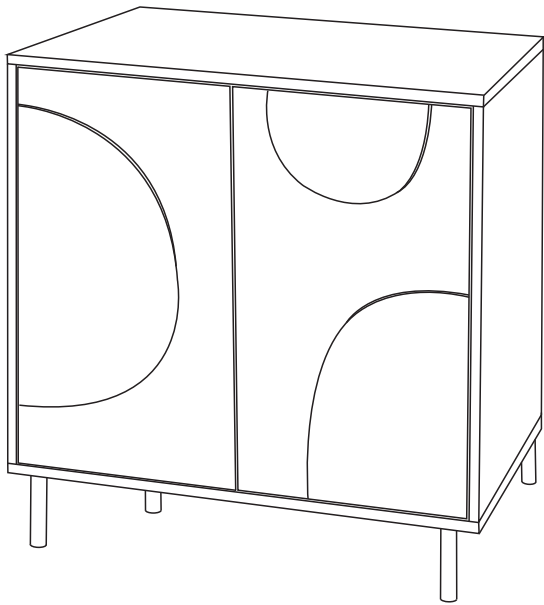

【EN】 Side Cabinet Product Manual

- Intended Use: For indoor use.

1. Installation Tips and Safety Warnings

- Place the cabinet on a flat, stable surface.
- Do not exceed the shelf weight limits to prevent damage or tipping.
- For added stability, consider securing the cabinet to the wall, especially in homes with children.
- Prevent children from climbing or hanging on the cabinet.
- Keep the cabinet away from direct heat and open flames.

2. Cleaning and Maintenance

- Cleaning: Wipe with a soft, damp cloth; avoid harsh chemicals and abrasives.
- Maintenance: Check and tighten screws regularly to ensure stability.

3. Warranty and Customer Support

- Warranty: All products purchased from our company are covered by the statutory warranty.
- For support or service inquiries, please contact our customer service team at info@premiumxl.de

【DE】 Side Cabinet Produkthandbuch

- Bestimmungsgemäße Verwendung: Für die Verwendung in Innenräumen.

1. Installationstipps und Sicherheitshinweise

- Stellen Sie den Schrank auf eine ebene, stabile Fläche.
- Überschreiten Sie nicht die Gewichtsgrenzen des Regals, um Beschädigungen oder ein Umkippen zu vermeiden.
- Um die Stabilität zu erhöhen, sollten Sie den Schrank an der Wand befestigen, insbesondere in Haushalten mit Kindern.
- Verhindern Sie, dass Kinder auf den Schrank klettern oder sich an ihm hochziehen.
- Halten Sie den Schrank von direkter Hitze und offenen Flammen fern.

2. Reinigung und Wartung

- Reinigen: Wischen Sie das Gerät mit einem weichen, feuchten Tuch ab; vermeiden Sie scharfe Chemikalien und Scheuermittel.
- Wartung: Überprüfen und ziehen Sie die Schrauben regelmäßig nach, um die Stabilität zu gewährleisten.

3. Garantie und Kundenbetreuung

- Garantie: Für alle bei uns gekauften Produkte gilt die gesetzliche Gewährleistung.
- Für Support- oder Serviceanfragen wenden Sie sich bitte an unser Kundendienstteam unter info@premiumxl.de

【FR】 Manuel d'utilisation de l'armoire latérale

- Utilisation prévue : Utilisation à l'intérieur.

1. Conseils d'installation et avertissements de sécurité

- Placez l'armoire sur une surface plane et stable.
- Ne dépassez pas les limites de poids de l'étagère afin d'éviter tout dommage ou basculement.
- Pour plus de stabilité, pensez à fixer l'armoire au mur, en particulier dans les maisons où il y a des enfants.
- Empêchez les enfants de grimper ou de s'accrocher à l'armoire.
- Gardez l'armoire à l'écart de la chaleur directe et des flammes nues.

2. Nettoyage et entretien

- Nettoyage : Essuyer avec un chiffon doux et humide ; éviter les produits chimiques agressifs et les abrasifs.
- Entretien : Vérifier et serrer les vis régulièrement pour assurer la stabilité.

3. Garantie et assistance à la clientèle

- Garantie : Tous les produits achetés auprès de notre société sont couverts par la garantie légale.
- Pour toute demande d'assistance ou de service, veuillez contacter notre service clientèle à l'adresse suivante : info@premiumxl.de

【IT】 Manuale del prodotto dell'armadietto laterale

- Uso previsto: Per uso interno.

1. Consigli per l'installazione e avvertenze di sicurezza

- Posizionare il mobile su una superficie piana e stabile.
- Non superare i limiti di peso dei ripiani per evitare danni o ribaltamenti.
- Per una maggiore stabilità, si consiglia di fissare l'armadietto alla parete, soprattutto in case con bambini.
- Evitare che i bambini si arrampichino o si appendano al mobile.
- Tenere l'armadietto lontano da fonti di calore dirette e da fiamme libere.

2. Pulizia e manutenzione

- Pulizia: Pulire con un panno morbido e umido; evitare prodotti chimici aggressivi e abrasivi.
- Manutenzione: Controllare e serrare regolarmente le viti per garantire la stabilità.

3. Garanzia e assistenza clienti

- Garanzia: Tutti i prodotti acquistati presso la nostra azienda sono coperti da garanzia legale.
- Per richieste di supporto o assistenza, contattare il nostro servizio clienti all'indirizzo info@premiumxl.de.

【ES】 Manual del producto del armario lateral

- Uso previsto: Para uso en interiores.

1. Consejos de instalación y advertencias de seguridad

- Coloque el armario sobre una superficie plana y estable.
- No exceda los límites de peso de los estantes para evitar daños o vuelcos.
- Para mayor estabilidad, considere fijar el armario a la pared, especialmente en hogares con niños.
- Evite que los niños trepen o se cuelguen del armario.
- Mantenga el armario alejado del calor directo y de las llamas.

2. Limpieza y mantenimiento

- Limpieza: Limpie con un paño suave y húmedo; evite productos químicos agresivos y abrasivos.
- Mantenimiento: Compruebe y apriete los tornillos con regularidad para garantizar la estabilidad.

3. Garantía y atención al cliente

- Garantía: Todos los productos adquiridos en nuestra empresa están cubiertos por la garantía legal.
- Para consultas sobre asistencia o servicio, póngase en contacto con nuestro equipo de atención al cliente en info@premiumxl.de.

[en.casa][®]

H.T. TRADE SERVICE GmbH & Co. KG
Eversburger Str. 32, 49090 Osnabrueck,
Germany
www.premiumxl.de
E-mail: info@premiumxl.de

【SE】 Produktmanual för sidoskåp

- Avsedd användning: För inomhusbruk.

1. Installationstips och säkerhetsvarningar

- Placera skåpet på en plan och stabil yta.
- Överskrid inte hyllans viktgränser för att förhindra skador eller tippning.
- För ökad stabilitet bör du överväga att fästa skåpet i väggen, särskilt i hem med barn.
- Förhindra barn från att klättra eller hänga på skåpet.
- Håll skåpet borta från direkt värme och öppna lågor.

2. Rengöring och underhåll

- Rengöring: Torka av med en mjuk, fuktig trasa; undvik starka kemikalier och slipmedel.
- Underhåll: Kontrollera och dra åt skruvarna regelbundet för att säkerställa stabiliteten.

3. Garanti och kundsupport

- Garanti: Alla produkter som köps från vårt företag omfattas av den lagstadgade garantin.
- För support eller serviceförfrågningar, vänligen kontakta vår kundtjänst på info@premiumxl.de

【PT】 Manual do produto do armário lateral

- Utilização prevista: Para utilização no interior.

1. Conselhos de instalação e avisos de segurança

- Coloque o armário numa superfície plana e estável.
- Não exceda os limites de peso das prateleiras para evitar danos ou tombamento.
- Para maior estabilidade, considere fixar o armário à parede, especialmente em casas com crianças.
- Evite que as crianças trepem ou se pendurem no armário.
- Mantenha o armário afastado do calor direto e de chamas abertas.

2. Limpeza e manutenção

- Limpeza: Limpar com um pano macio e húmido; evitar produtos químicos fortes e abrasivos.
- Manutenção: Verificar e apertar os parafusos regularmente para garantir a estabilidade.

3. Garantia e apoio ao cliente

- Garantia: Todos os produtos adquiridos na nossa empresa estão cobertos pela garantia legal.
- Para questões de apoio ou serviço, contacte a nossa equipa de apoio ao cliente através do endereço info@premiumxl.de

【DK】 Produktmanual til sideskab

- Tilsigtet brug: Til indendørs brug.

1. Tips til installation og sikkerhedsadvarsler

- Placer skabet på en flad, stabil overflade.
- Overskrid ikke hyldernes vægtgrænser for at undgå skader eller væltning.
- Overvej at fastgøre skabet til væggen for ekstra stabilitet, især i hjem med børn.
- Undgå, at børn klatrer eller hænger på skabet.
- Hold skabet væk fra direkte varme og åben ild.

2. Rengøring og vedligeholdelse

- Rengøring: Tørres af med en blød, fugtig klud; undgå skrappe kemikalier og slibemidler.
- Vedligeholdelse: Kontroller og stram skruerne regelmæssigt for at sikre stabilitet.

3. Garanti og kundesupport

- Garanti: Alle produkter, der er købt hos os, er dækket af den lovpligtige garanti.
- For support- eller serviceforespørgsler bedes du kontakte vores kundeserviceteam på info@premiumxl.de

[en.casa][®]

H.T. TRADE SERVICE GmbH & Co. KG
Eversburger Str. 32, 49090 Osnabrueck,
Germany
www.premiumxl.de
E-mail: info@premiumxl.de

【RO】 Manual de produs al dulapului lateral

- Utilizare prevăzută: Pentru utilizare în interior.

1. Sfaturi de instalare și avertismente de siguranță

- Așezați dulapul pe o suprafață plană, stabilă.
- Nu depășiți limitele de greutate ale rafturilor pentru a preveni deteriorarea sau răsturnarea.
- Pentru un plus de stabilitate, luați în considerare fixarea dulapului de perete, în special în casele cu copii.
- Împiedicați copiii să se cațere sau să se agațe de dulap.
- Păstrați dulapul departe de căldură directă și flăcări deschise.

2. Curățarea și întreținerea

- Curățare: Ștergeți cu o cârpă moale, umedă; evitați substanțele chimice dure și abrazive.
- Întreținere: Verificați și strângeți șuruburile în mod regulat pentru a asigura stabilitatea.

3. Garanție și asistență pentru clienți

- Garanție: Toate produsele achiziționate de la compania noastră sunt acoperite de garanția legală.
- Pentru solicitări de asistență sau servicii, vă rugăm să contactați echipa noastră de servicii pentru clienți la info@premiumxl.de

【NL】 Producthandleiding zijkast

- Beoogd gebruik: Voor gebruik binnenshuis.

1. Installatietips en veiligheids waarschuwingen

- Plaats de kast op een vlakke, stabiele ondergrond.
- Overschrijd de gewichtslimieten van de planken niet om schade of omvallen te voorkomen.
- Voor extra stabiliteit kun je de kast aan de muur bevestigen, vooral in huizen met kinderen.
- Voorkom dat kinderen op de kast klimmen of eraan hangen.
- Houd de kast uit de buurt van directe hitte en open vuur.

2. Reiniging en onderhoud

- Schoonmaken: Veeg af met een zachte, vochtige doek; vermijd agressieve chemicaliën en schuurmiddelen.
- Onderhoud: Schroeven regelmatig controleren en aandraaien om de stabiliteit te waarborgen.

3. Garantie en klantenondersteuning

- Garantie: Alle producten die bij ons bedrijf worden gekocht, vallen onder de wettelijke garantie.
- Neem voor ondersteuning of servicevragen contact op met onze klantenservice op info@premiumxl.de

【HU】 Oldalsó szekrény termékkézikönyv

- Rendeltetés szerű használat: Beltéri használatra.

1. Telepítési tippek és biztonsági figyelmeztetések

- Helyezze a szekrényt sík, stabil felületre.
- Ne lépje túl a polcok súlyhatárait, hogy elkerülje a sérülést vagy a borulást.
- A további stabilitás érdekében fontolja meg a szekrény falhoz rögzítését, különösen olyan otthonokban, ahol gyermekek vannak.
- Kerülje el, hogy a gyermekek felmásszanak vagy felakadjanak a szekrényre.
- Tartsa a szekrényt a közvetlen hőtől és nyílt lángtól távol.

2. Tisztítás és karbantartás

- Tisztítás: Puha, nedves ruhával törölje át; kerülje a durva vegyszereket és súrolószereket.
- Karbantartás: A stabilitás biztosítása érdekében rendszeresen ellenőrizze és húzza meg a csavarokat.

3. Jótállás és ügyfélszolgálat

- Garancia: Minden cégünktől vásárolt termékre a törvényes garancia vonatkozik.
- Támogatással vagy szervizkérdésekkel kapcsolatban kérjük, forduljon ügyfélszolgálatunkhoz a info@premiumxl.de címen.

[en.casa][®]

H.T. TRADE SERVICE GmbH & Co. KG
Eversburger Str. 32, 49090 Osnabrueck,
Germany
www.premiumxl.de
E-mail: info@premiumxl.de

【 CZ 】 Příručka k boční skříňce

- Určené použití: Pro vnitřní použití.

1. Rady pro instalaci a bezpečnostní upozornění

- Skříňku umístěte na rovný, stabilní povrch.
- Nepřekračujte hmotnostní limity police, aby nedošlo k jejímu poškození nebo převrácení.
- Pro zvýšení stability zvažte připevnění skříňky ke zdi, zejména v domácnostech s dětmi.
- Zabraňte dětem, aby na skříňku lezly nebo se na ni zavěšovaly.
- Skříňku uchovávejte mimo dosah přímého tepla a otevřeného ohně.

2. Čištění a údržba

- Čištění: Skříňku čistěte podle pokynů výrobce: Otírejte měkkým, vlhkým hadříkem; vyhněte se drsným chemikáliím a abrazivním prostředkům.
- Údržba: Pravidelně kontrolujte a utahujte šrouby, abyste zajistili stabilitu.

3. Záruka a zákaznická podpora

- Záruka: Záruka je poskytována na dobu neurčitou: Na všechny výrobky zakoupené u naší společnosti se vztahuje zákonná záruka.
- V případě dotazů na podporu nebo servis kontaktujte náš zákaznický servis na adrese info@premiumxl.de.

【 PL 】 Instrukcja obsługi szafki bocznej

- Przeznaczenie: Do użytku wewnątrz pomieszczeń.

1. Wskazówki dotyczące instalacji i ostrzeżenia dotyczące bezpieczeństwa

- Szafkę należy ustawić na płaskiej, stabilnej powierzchni.
- Nie należy przekraczać limitów wagi półek, aby zapobiec ich uszkodzeniu lub przewróceniu.
- W celu zwiększenia stabilności należy rozważyć przymocowanie szafki do ściany, zwłaszcza w domach, w których mieszkają dzieci.
- Należy uniemożliwić dzieciom wspinanie się lub wieszanie na szafce.
- Szafkę należy trzymać z dala od źródeł ciepła i otwartego ognia.

2. Czyszczenie i konserwacja

- Czyszczenie: Przecierać miękką, wilgotną ściereczką; unikać ostrych środków chemicznych i ściernych.
- Konserwacja: Regularnie sprawdzaj i dokręcaj śruby, aby zapewnić stabilność.

3. Gwarancja i wsparcie klienta

- Gwarancja: Wszystkie produkty zakupione w naszej firmie są objęte ustawową gwarancją.
- W przypadku pytań dotyczących wsparcia lub serwisu prosimy o kontakt z naszym zespołem obsługi klienta pod adresem info@premiumxl.de.

【SK】 Príručka k produktu Bočná skrinka

- - Určené použitie: Na vnútorné použitie.

1. Tipy pre inštaláciu a bezpečnostné upozornenia

- - Skrinku umiestnite na rovný, stabilný povrch.
- - Neprekračujte hmotnostné limity police, aby ste zabránili jej poškodeniu alebo prevráteniu.
- - Na zvýšenie stability zväzťte upevnenie skrinky na stenu, najmä v domácnostiach s deťmi.
- - Zabráňte deťom, aby na skrinku liezli alebo sa na ňu zavesili.
- - Skrinku uchovávajte mimo dosahu priameho tepla a otvoreného ohňa.

2. Čistenie a údržba

- - Čistenie: Skriňa sa musí čistiť podľa potreby: Utierajte mäkkou, vlhkou handričkou; vyhýbajte sa drsným chemikáliám a abrazívnym prostriedkom.
- - Údržba: Čistite a utierajte čistiaci prostriedok: Pravidelne kontrolujte a utiahujte skrutky, aby ste zaistili stabilitu.

3. Záruka a zákaznícka podpora

- - Záruka: Na všetky výrobky zakúpené v našej spoločnosti sa vzťahuje zákonná záruka.
- - V prípade otázok týkajúcich sa podpory alebo servisu kontaktujte náš zákaznícky servis na adrese info@premiumxl.de.

[en.casa][®]

H.T. TRADE SERVICE GmbH & Co. KG
Eversburger Str. 32, 49090 Osnabrueck,
Germany
www.premiumxl.de
E-mail: info@premiumxl.de