

## **【EN】 Display Cabinet Product Manual**

Intended Use: Indoor use.

### **1. Installation and Safety Warnings**

- Secure all screws and components before use.
- Avoid scratching the surface during assembly.
- Place the cabinet on a flat, stable surface for stability.
- Anchor the cabinet to the wall if used in high-traffic areas or if heavy items are stored.
- Do not exceed the maximum weight capacity of each shelf.
- Keep children supervised to prevent climbing or misuse.
- Regularly inspect screws and components for stability.

### **2. Cleaning and Maintenance Guide**

- Cleaning: Wipe the steel frame and glass doors with a soft, damp cloth. Avoid abrasive cleaners to maintain the finish.
- Maintenance: Regularly check and tighten screws to ensure stability.

### **3. Warranty and After-Sales Service**

- Warranty: All products purchased from our company are covered by the statutory warranty.
- For support or service inquiries, please contact our customer service team at [info@premiumxl.de](mailto:info@premiumxl.de)

## **【DE】 Vitrine Produkthandbuch**

Verwendungszweck: Verwendung in Innenräumen.

### **1. Installations- und Sicherheitshinweise**

- Sichern Sie vor der Verwendung alle Schrauben und Komponenten.
- Vermeiden Sie Kratzer auf der Oberfläche während der Montage.
- Stellen Sie die Vitrine auf eine flache, stabile Oberfläche, um Stabilität zu gewährleisten.
- Verankern Sie die Vitrine an der Wand, wenn sie in stark frequentierten Bereichen verwendet wird oder wenn schwere Gegenstände gelagert werden.
- Überschreiten Sie nicht die maximale Tragfähigkeit der einzelnen Regalböden.
- Kinder beaufsichtigen, um Klettern oder Missbrauch zu verhindern.
- Schrauben und Komponenten regelmäßig auf Stabilität überprüfen.

### **2. Reinigungs- und Wartungsanleitung**

- Reinigung: Stahlrahmen und Glastüren mit einem weichen, feuchten Tuch abwischen. Scheuermittel vermeiden, um die Oberfläche zu schonen.
- Wartung: Schrauben regelmäßig überprüfen und festziehen, um Stabilität zu gewährleisten.

### **3. Garantie und Kundendienst**

- Garantie: Alle bei unserem Unternehmen gekauften Produkte sind durch die gesetzliche Garantie abgedeckt.
- Bei Fragen zu Support oder Service wenden Sie sich bitte an unser Kundendienstteam unter [info@premiumxl.de](mailto:info@premiumxl.de)

## **【FR】 Manuel d'utilisation de l'armoire d'exposition**

Utilisation prévue : Utilisation à l'intérieur.

### **1. Installation et consignes de sécurité**

- Fixer toutes les vis et tous les composants avant l'utilisation.
- Évitez de rayer la surface pendant l'assemblage.
- Placez l'armoire sur une surface plane et stable pour assurer sa stabilité.
- Fixez l'armoire au mur si elle est utilisée dans des zones très fréquentées ou si des objets lourds sont stockés.
- Ne dépassez pas la capacité de charge maximale de chaque étagère.
- Surveillez les enfants pour éviter qu'ils ne grimpent ou n'utilisent le meuble à mauvais escient.
- Vérifiez régulièrement la stabilité des vis et des composants.

### **2. Guide de nettoyage et d'entretien**

- Nettoyage : Essuyez le cadre en acier et les portes en verre avec un chiffon doux et humide. Évitez les nettoyeurs abrasifs pour préserver la finition.
- Entretien : Vérifier et serrer régulièrement les vis pour assurer la stabilité de l'appareil.

### **3. Garantie et service après-vente**

- Garantie : Tous les produits achetés auprès de notre société sont couverts par la garantie légale.
- Pour toute demande d'assistance ou de service, veuillez contacter notre service clientèle à l'adresse suivante : [info@premiumxl.de](mailto:info@premiumxl.de)

## **【IT】 Manuale del prodotto dell'espositore**

Uso previsto: uso interno.

### **1. Installazione e avvertenze di sicurezza**

- Fissare tutte le viti e i componenti prima dell'uso.
- Evitare di graffiare la superficie durante il montaggio.
- Posizionare il mobile su una superficie piana e stabile per garantire la stabilità.
- Ancorare l'armadietto alla parete se lo si utilizza in aree ad alta frequentazione o se si immagazzinano oggetti pesanti.
- Non superare la portata massima di ciascun ripiano.
- Tenere sotto controllo i bambini per evitare che si arrampichino o che ne facciano un uso improprio.
- Ispezionare regolarmente le viti e i componenti per verificarne la stabilità.

### **2. Guida alla pulizia e alla manutenzione**

- Pulizia: Pulire il telaio in acciaio e le porte in vetro con un panno morbido e umido. Evitare detersivi abrasivi per mantenere la finitura.
- Manutenzione: Controllare e serrare regolarmente le viti per garantire la stabilità.

### **3. Garanzia e assistenza post-vendita**

- Garanzia: Tutti i prodotti acquistati dalla nostra azienda sono coperti da garanzia legale.
- Per richieste di supporto o assistenza, contattare il nostro servizio clienti all'indirizzo [info@premiumxl.de](mailto:info@premiumxl.de).

## 【ES】 Manual de producto de la vitrina

Uso previsto: Uso en interiores.

### 1. Instalación y advertencias de seguridad

- Asegure todos los tornillos y componentes antes de su uso.
- Evite rayar la superficie durante el montaje.
- Coloque el armario sobre una superficie plana y estable para mayor estabilidad.
- Ancle el armario a la pared si se utiliza en zonas de mucho tránsito o si se almacenan objetos pesados.
- No exceda la capacidad máxima de peso de cada estante.
- Mantenga a los niños vigilados para evitar que trepen o hagan un uso indebido.
- Inspeccione regularmente la estabilidad de los tornillos y componentes.

### 2. Guía de limpieza y mantenimiento

- Limpieza: Limpie el marco de acero y las puertas de cristal con un paño suave y húmedo. Evite los limpiadores abrasivos para mantener el acabado.
- Mantenimiento: Compruebe y apriete regularmente los tornillos para garantizar la estabilidad.

### 3. Garantía y servicio postventa

- Garantía: Todos los productos adquiridos en nuestra empresa están cubiertos por la garantía legal.
- Para consultas sobre asistencia o servicio, póngase en contacto con nuestro equipo de atención al cliente en [info@premiumxl.de](mailto:info@premiumxl.de).

## 【SE】 Produktmanual för vitrinskåp

Avsedd användning: För inomhusbruk.

### 1. Installation och säkerhetsvarningar

- Skruva fast alla skruvar och komponenter före användning.
- Undvik att repa ytan under monteringen.
- Placera skåpet på en plan, stabil yta för att det ska stå stadigt.
- Förankra skåpet i väggen om det används i områden med mycket trafik eller om tunga föremål ska förvaras.
- Överskrid inte den maximala viktkapaciteten för varje hylla.
- Håll barn under uppsikt för att förhindra klättring eller felaktig användning.
- Kontrollera regelbundet skruvar och komponenter för stabilitet.

### 2. Rengörings- och underhållsguide

- Rengöring: Torka av stålramen och glasdörrarna med en mjuk, fuktig trasa. Undvik slipande rengöringsmedel för att bibehålla finishen.
- Underhåll: Kontrollera och dra åt skruvarna regelbundet för att säkerställa stabiliteten.

### 3. Garanti och service efter försäljning

- Garanti: Alla produkter som köps från vårt företag omfattas av den lagstadgade garantin.
- För support eller serviceförfrågningar, vänligen kontakta vårt kundtjänstteam på [info@premiumxl.de](mailto:info@premiumxl.de)

## 【DK】 Produktmanual til udstillingsskab

Tilsigtet brug: Indendørs brug.

### 1. Installation og sikkerhedsadvarsler

- Fastgør alle skruer og komponenter før brug.
- Undgå at ridse overfladen under monteringen.
- Placer skabet på en flad, stabil overflade for at sikre stabilitet.
- Forankr skabet til væggen, hvis det bruges i områder med meget trafik, eller hvis der opbevares tunge ting.
- Overskrid ikke den maksimale vægtpacitet for hver hylde.
- Hold børn under opsyn for at forhindre klatring eller misbrug.
- Kontrollér jævnligt skruer og komponenter for stabilitet.

### 2. Guide til rengøring og vedligeholdelse

- Rengøring: Tør stålrammen og glasdørene af med en blød, fugtig klud. Undgå slibende rengøringsmidler for at bevare finishen.
- Vedligeholdelse: Kontroller og efterspænd skruerne regelmæssigt for at sikre stabilitet.

### 3. Garanti og eftersalgsservice

- Garanti: Alle produkter, der er købt hos os, er dækket af den lovpligtige garanti.
- For support- eller serviceforespørgsler bedes du kontakte vores kundeserviceteam på [info@premiumxl.de](mailto:info@premiumxl.de)

## 【RO】 Manual de produs al vitrinei

Utilizare preconizată: Utilizare în interior.

### 1. Instalare și avertismente de siguranță

- Asigurați toate șuruburile și componentele înainte de utilizare.
- Evitați zgârierea suprafeței în timpul asamblării.
- Așezați dulapul pe o suprafață plană și stabilă pentru stabilitate.
- Ancorarea dulapului la perete dacă este utilizat în zone cu trafic intens sau dacă sunt depozitate articole grele.
- Nu depășiți capacitatea maximă de greutate a fiecărui raft.
- Supravegheați copiii pentru a preveni escaladarea sau utilizarea necorespunzătoare.
- Inspectați periodic șuruburile și componentele pentru stabilitate.

### 2. Ghid de curățare și întreținere

- Curățare: Ștergeți cadrul din oțel și ușile din sticlă cu o cârpă moale, umedă. Evitați detergenții abrazivi pentru a menține finisajul.
- Întreținere: Verificați și strângeți periodic șuruburile pentru a asigura stabilitatea.

### 3. Garanție și servicii post-vânzare

- Garanție: Toate produsele achiziționate de la compania noastră sunt acoperite de garanția legală.
- Pentru solicitări de asistență sau servicii, vă rugăm să contactați echipa noastră de servicii pentru clienți la [info@premiumxl.de](mailto:info@premiumxl.de)

## **【HU】 Vitrines szekrény termék kézikönyv**

Rendeltetésszerű használat: Beltéri használat.

### **1. Telepítés és biztonsági figyelmeztetések**

- Használat előtt rögzítse az összes csavart és alkatrészt.
- Az összeszerelés során kerülje a felület megkarcolását.
- A stabilitás érdekében helyezze a szekrényt sík, stabil felületre.
- Rögzítse a szekrényt a falhoz, ha nagy forgalmú területeken használja, vagy ha nehéz tárgyakat tárol.
- Ne lépje túl az egyes polcok maximális teherbírását.
- A mászás vagy a helytelen használat megelőzése érdekében tartsa felügyelet alatt a gyermekeket.
- Rendszeresen ellenőrizze a csavarokat és az alkatrészeket a stabilitás érdekében.

### **2. Tisztítási és karbantartási útmutató**

- Tisztítás: Az acélkeretet és az üvegajtókat puha, nedves ruhával törölje át. Kerülje a súroló hatású tisztítószerket a felület megóvása érdekében.
- Karbantartás: Rendszeresen ellenőrizze és húzza meg a csavarokat a stabilitás biztosítása érdekében.

### **3. Jótállás és értékesítés utáni szolgáltatás**

- Garancia: Minden cégünktől vásárolt termékre a törvényes garancia vonatkozik.
- Támogatással vagy szervizkérdésekkel kapcsolatban kérjük, forduljon ügyfélszolgálatunkhoz a [info@premiumxl.de](mailto:info@premiumxl.de) címen.

## **【NL】 Vitrinekast Producthandleiding**

Beoogd gebruik: Binnengebruik.

### **1. Installatie en veiligheidswaarschuwingen**

- Zet alle schroeven en onderdelen vast voor gebruik.
- Voorkom krassen op het oppervlak tijdens de montage.
- Plaats de kast op een vlakke, stabiele ondergrond voor stabiliteit.
- Veranker de kast aan de muur als deze wordt gebruikt in drukbezochte ruimtes of als er zware spullen worden opgeslagen.
- Overschrijd het maximale gewicht van elke plank niet.
- Houd kinderen onder toezicht om klimmen of misbruik te voorkomen.
- Controleer schroeven en onderdelen regelmatig op stabiliteit.

### **2. Handleiding voor schoonmaken en onderhoud**

- Schoonmaken: Neem het stalen frame en de glazen deuren af met een zachte, vochtige doek. Vermijd schuurmiddelen om de afwerking te behouden.
- Onderhoud: Controleer regelmatig de schroeven en draai ze aan om de stabiliteit te garanderen.

### **3. Garantie en dienst na verkoop**

- Garantie: Alle producten die bij ons bedrijf worden gekocht, vallen onder de wettelijke garantie.
- Neem voor ondersteuning of servicevragen contact op met onze klantenservice op [info@premiumxl.de](mailto:info@premiumxl.de)

## 【CZ】 Příručka k výrobku Vitrína

Určené použití: Vnitřní použití.

### 1. Instalace a bezpečnostní upozornění

- Před použitím zajistěte všechny šrouby a součásti.
- Při montáži se vyvarujte poškrábání povrchu.
- Skříňku umístěte na rovný, stabilní povrch, aby byla stabilní.
- Skříňku ukotvěte ke stěně, pokud ji používáte na místech s vysokou návštěvností nebo pokud jsou v ní uloženy těžké předměty.
- Nepřekračujte maximální hmotnostní kapacitu jednotlivých polic.
- Děti mějte pod dohledem, aby nedošlo k jejich šplhání nebo nesprávnému použití.
- Pravidelně kontrolujte stabilitu šroubů a součástí.

### 2. Průvodce čištěním a údržbou

- Čištění: Čistěte regál, který se nachází na podlaze, v níž je umístěn: Ocelový rám a skleněné dveře otřete měkkým vlhkým hadříkem. V zájmu zachování povrchové úpravy se vyhněte abrazivním čisticím prostředkům.
- Údržba: Pravidelně kontrolujte a dotahujte šrouby, abyste zajistili stabilitu.

### 3. Záruka a poprodejní servis

- Záruka: Záruka je poskytována na dobu neurčitou: Na všechny výrobky zakoupené u naší společnosti se vztahuje zákonná záruka.
- V případě dotazů na podporu nebo servis kontaktujte náš zákaznický servis na adrese [info@premiumxl.de](mailto:info@premiumxl.de).

## 【SK】 Príručka k výrobku Vitrína

Určenie: Použitie v interiéri.

### 1. Inštalácia a bezpečnostné upozornenia

- Pred použitím zaistite všetky skrutky a komponenty.
- Počas montáže zabráňte poškrábaniu povrchu.
- Skrinku umiestnite na rovný, stabilný povrch, aby bola stabilná.
- Ak sa skrinka používa na miestach s vysokou návštevnosťou alebo ak sa v nej skladujú ťažké predmety, ukotvite ju k stene.
- Neprekračujte maximálnu hmotnostnú kapacitu každej police.
- Na deti dohliadajte, aby sa zabránilo ich šplhaniu alebo nesprávnemu používaniu.
- Pravidelne kontrolujte stabilitu skrutiek a komponentov.

### 2. Sprievodca čistením a údržbou

- Čistenie: Čistite regál, ktorý sa nachádza v blízkosti regálu: Ocelový rám a sklenené dvierka utrite mäkkou, vlhkou handričkou. V záujme zachovania povrchovej úpravy sa vyhýbajte abrazívnym čistiacim prostriedkom.
- Údržba: Pravidelne kontrolujte a utiahajte skrutky, aby ste zaistili stabilitu.

### 3. Záruka a poprodejný servis

- Záruka: Na všetky výrobky zakúpené v našej spoločnosti sa vzťahuje zákonná záruka.
- V prípade otázok týkajúcich sa podpory alebo servisu kontaktujte náš zákaznický servis na adrese [info@premiumxl.de](mailto:info@premiumxl.de).

## **【PL】 Instrukcja obsługi gabloty ekspozycyjnej**

Przeznaczenie: do użytku wewnątrz pomieszczeń.

### **1. Instalacja i ostrzeżenia dotyczące bezpieczeństwa**

- Przed użyciem należy zabezpieczyć wszystkie śruby i komponenty.
- Należy unikać zarysowania powierzchni podczas montażu.
- Umieść szafkę na płaskiej, stabilnej powierzchni, aby zapewnić jej stabilność.
- Przymocuj szafkę do ściany, jeśli jest używana w miejscach o dużym natężeniu ruchu lub jeśli przechowywane są ciężkie przedmioty.
- Nie przekraczać maksymalnego udźwigu każdej półki.
- Należy nadzorować dzieci, aby zapobiec wspinaniu się lub niewłaściwemu użytkowaniu.
- Regularnie sprawdzaj śruby i komponenty pod kątem stabilności.

### **2. Instrukcja czyszczenia i konserwacji**

- Czyszczenie: Stalową ramę i szklane drzwi należy przecierać miękką, wilgotną ściereczką. Unikaj ściernych środków czyszczących, aby zachować wykończenie.
- Konserwacja: Regularnie sprawdzaj i dokręcaj śruby, aby zapewnić stabilność.

### **3. Gwarancja i serwis posprzedażowy**

- Gwarancja: Wszystkie produkty zakupione w naszej firmie są objęte ustawową gwarancją.
- W przypadku pytań dotyczących wsparcia lub serwisu prosimy o kontakt z naszym zespołem obsługi klienta pod adresem [info@premiumxl.de](mailto:info@premiumxl.de).

## **【PT】 Manual do produto do armário de exposição**

Utilização prevista: Utilização no interior.

### **1. Instalação e avisos de segurança**

- Fixe todos os parafusos e componentes antes de os utilizar.
- Evite riscar a superfície durante a montagem.
- Coloque o armário numa superfície plana e estável para garantir a estabilidade.
- Fixe o armário à parede se for utilizado em áreas com muito movimento ou se forem guardados artigos pesados.
- Não exceda a capacidade máxima de peso de cada prateleira.
- Mantenha as crianças sob vigilância para evitar trepar ou fazer uma utilização incorrecta.
- Inspeccionar regularmente os parafusos e os componentes para verificar a sua estabilidade.

### **2. Guia de limpeza e manutenção**

- Limpeza: Limpe a estrutura de aço e as portas de vidro com um pano macio e húmido. Evite produtos de limpeza abrasivos para manter o acabamento.
- Manutenção: Verificar e apertar regularmente os parafusos para garantir a estabilidade.

### **3. Garantia e serviço pós-venda**

- Garantia: Todos os produtos adquiridos na nossa empresa estão cobertos pela garantia legal.
- Para questões de apoio ou serviço, contacte a nossa equipa de apoio ao cliente através do endereço [info@premiumxl.de](mailto:info@premiumxl.de)

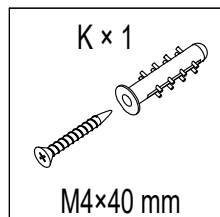
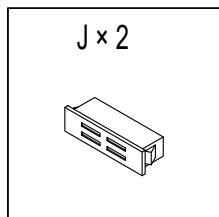
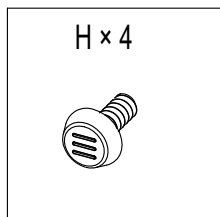
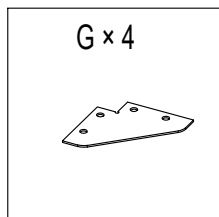
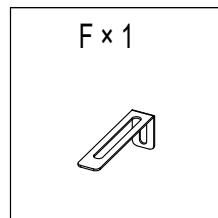
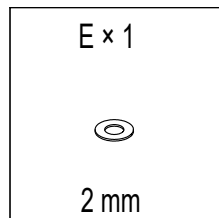
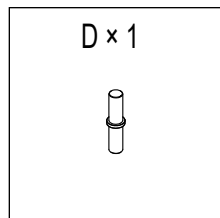
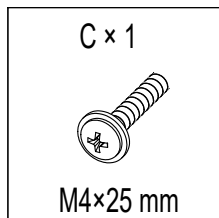
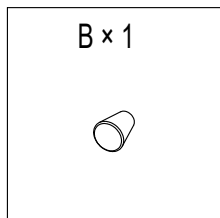
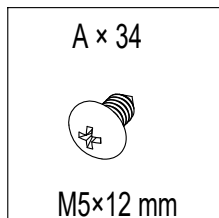
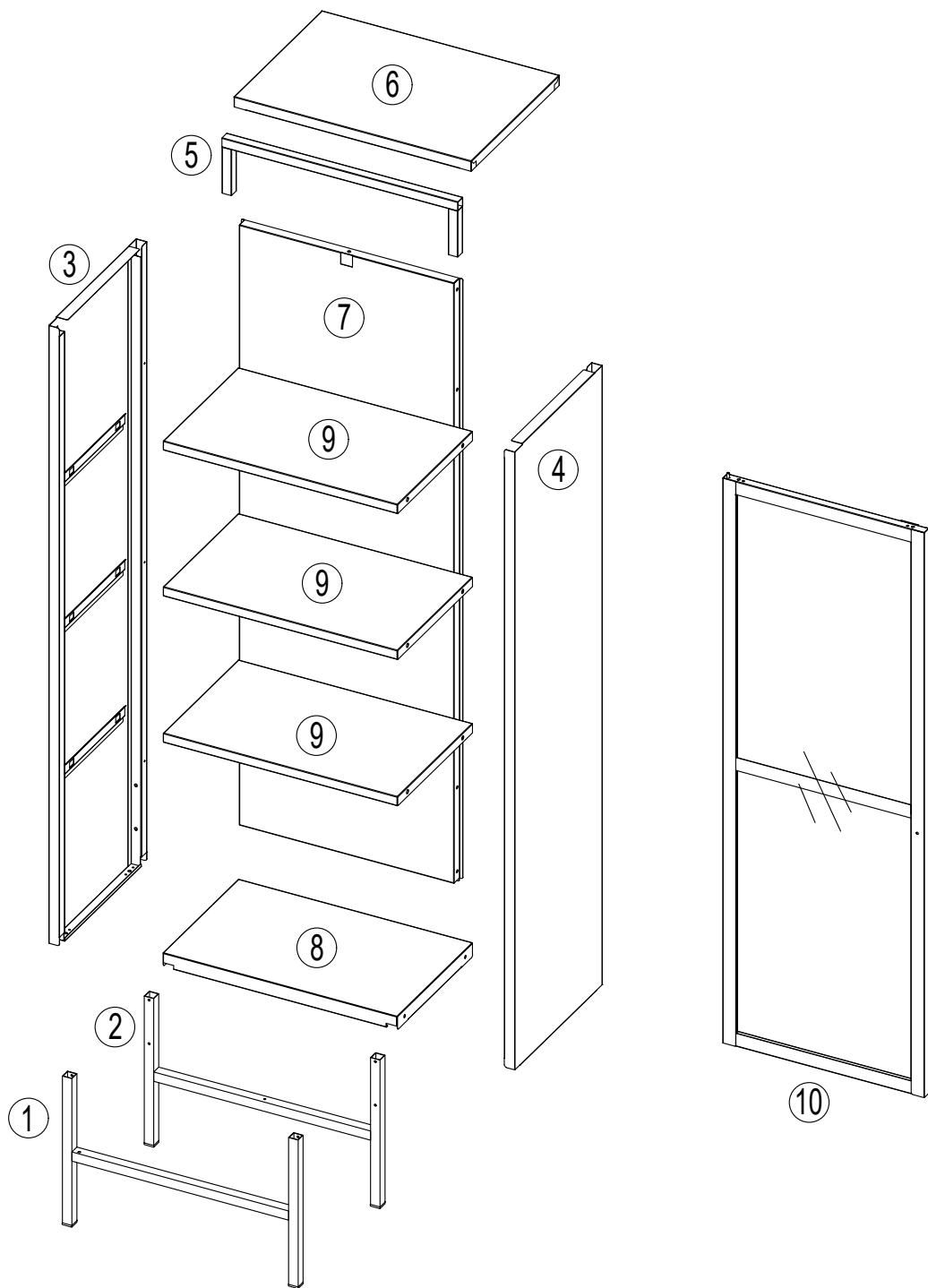

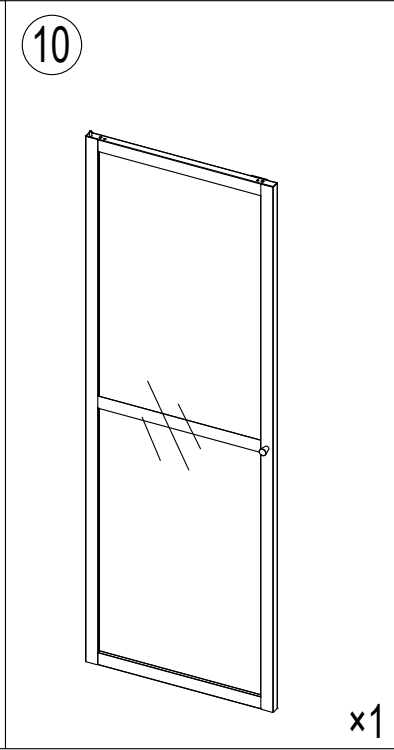
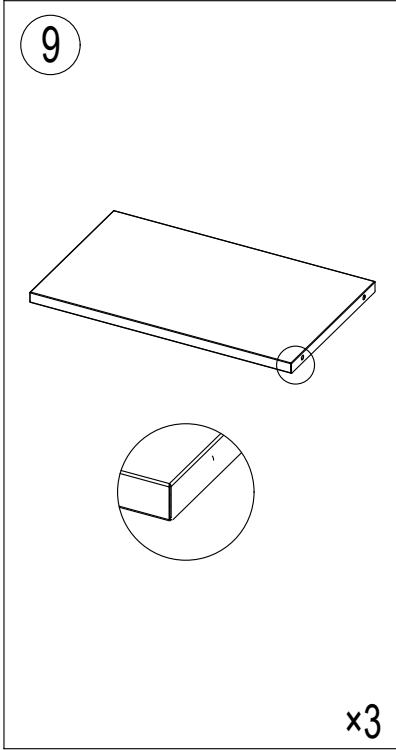
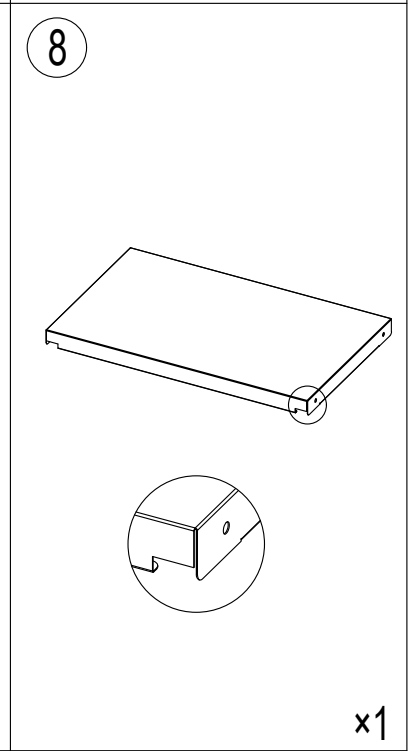
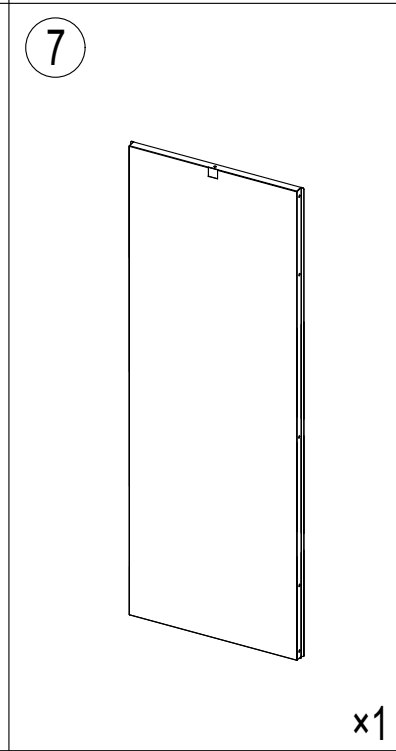
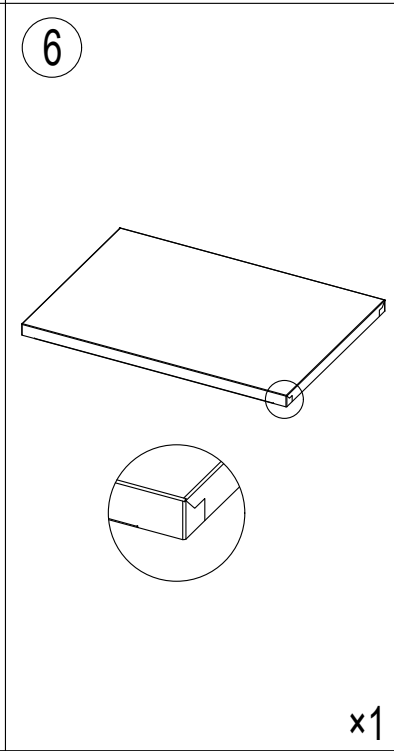
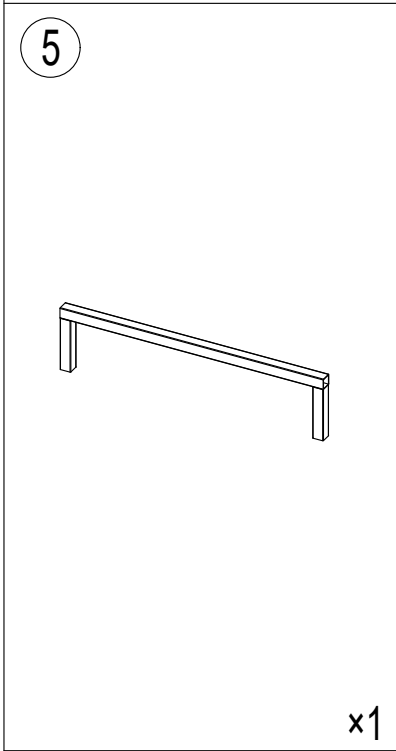
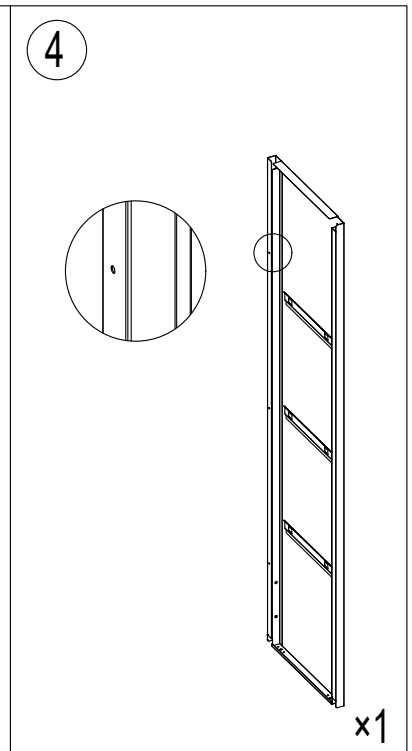
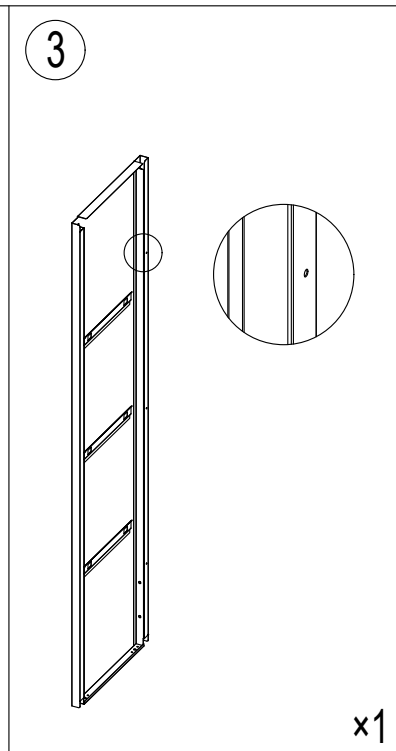
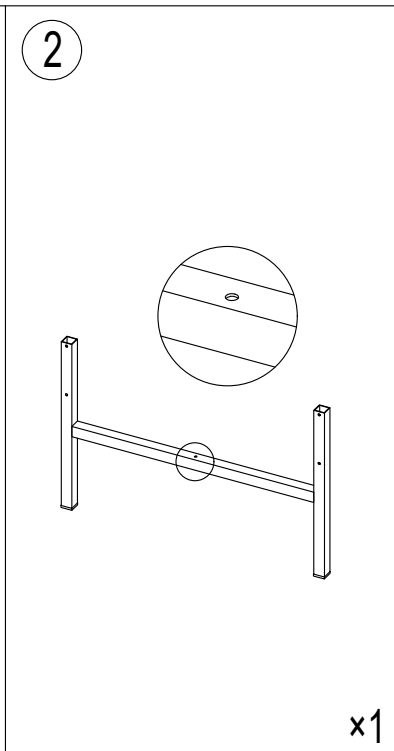
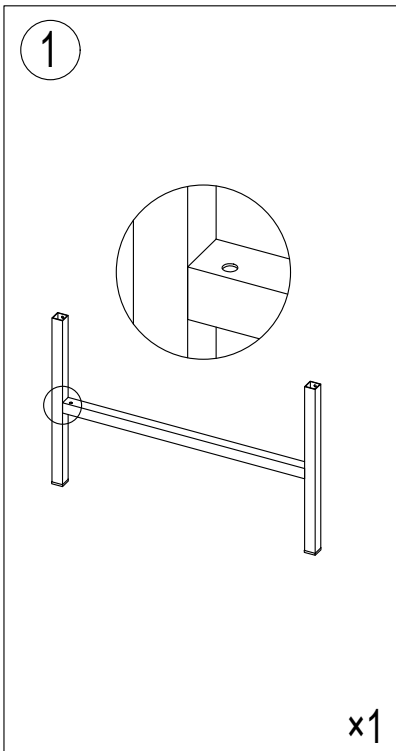



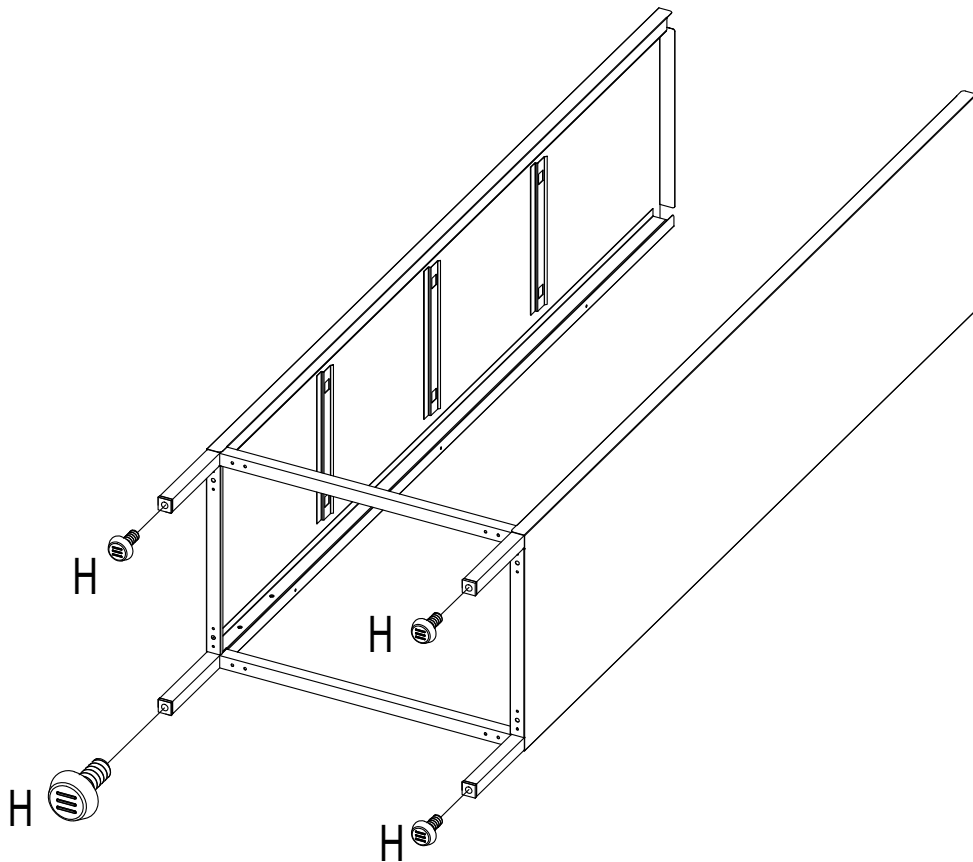
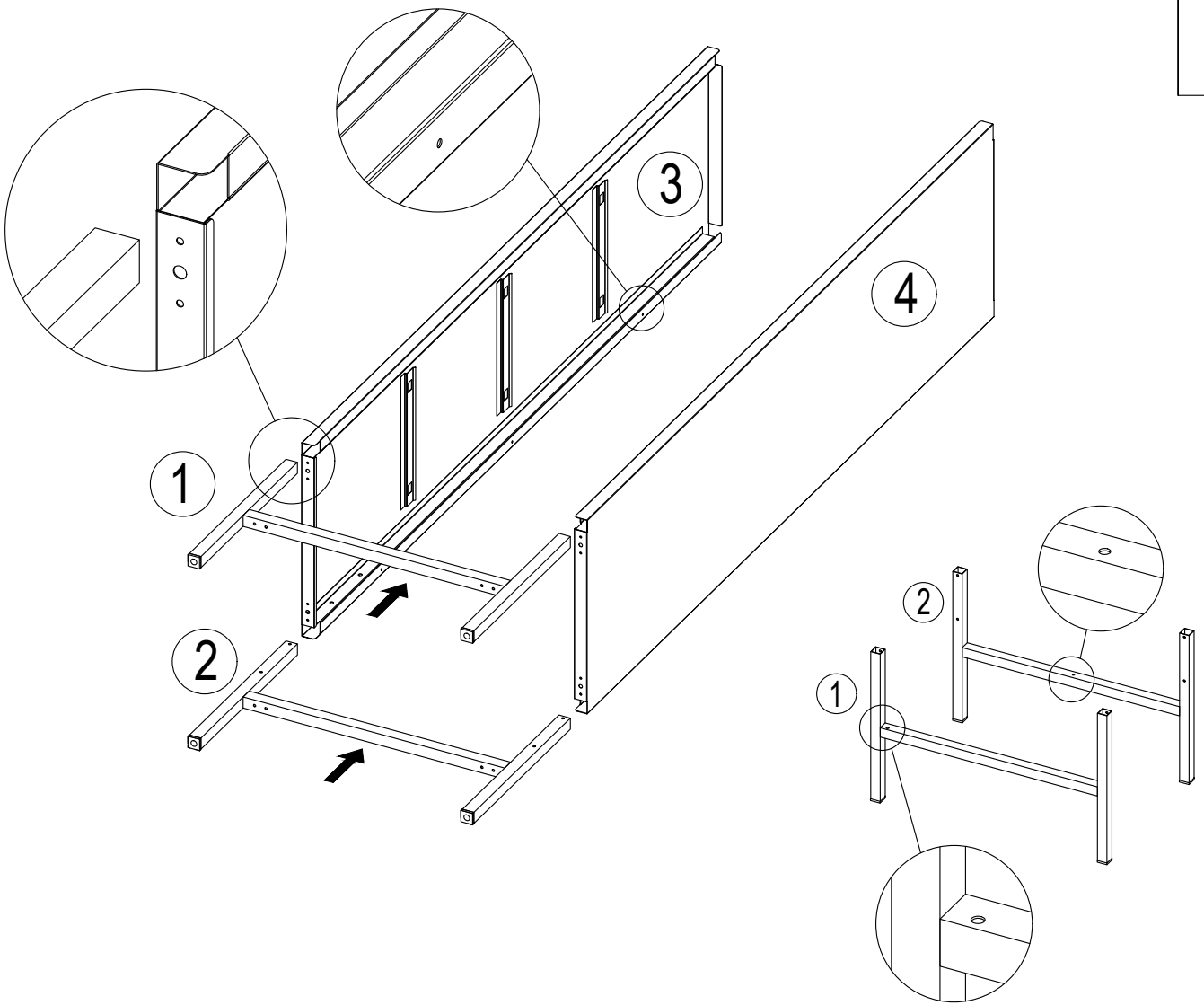

1

H x 4



2

A × 16  M5×12 mm	G × 4 	 
---	--	---

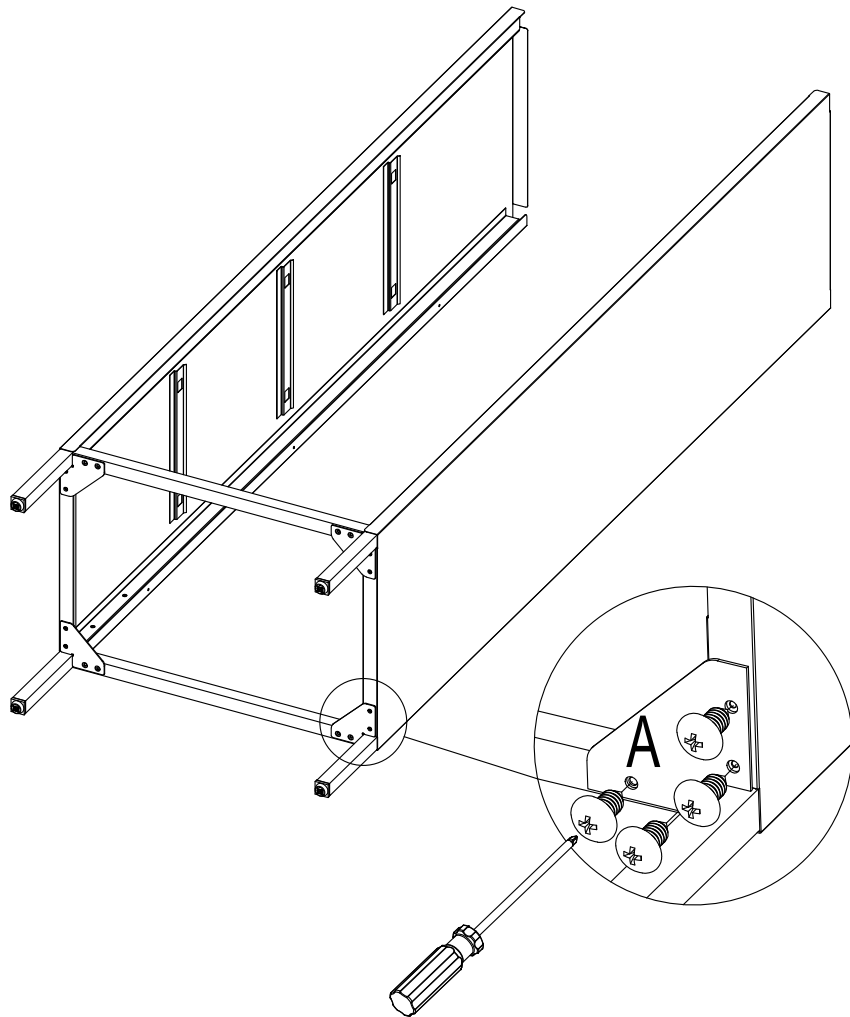
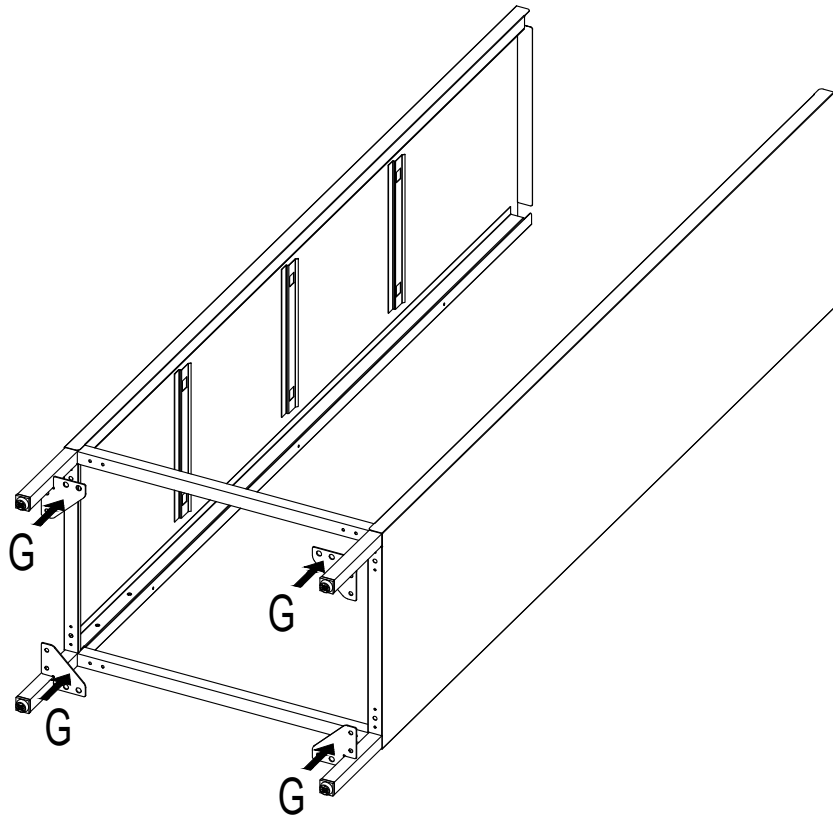

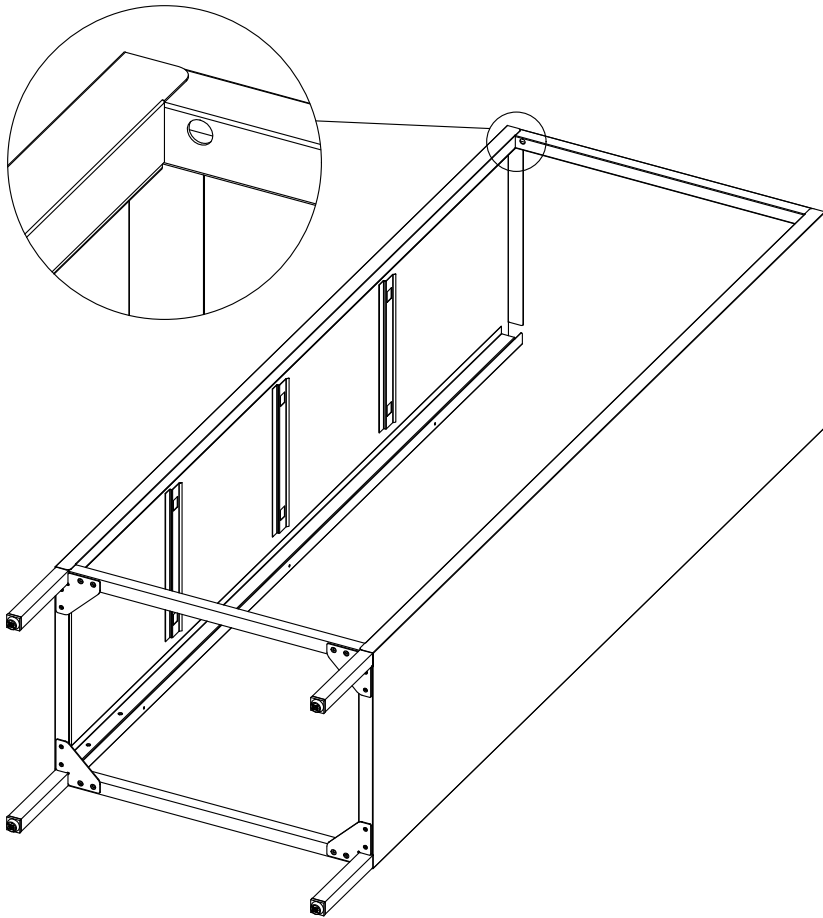
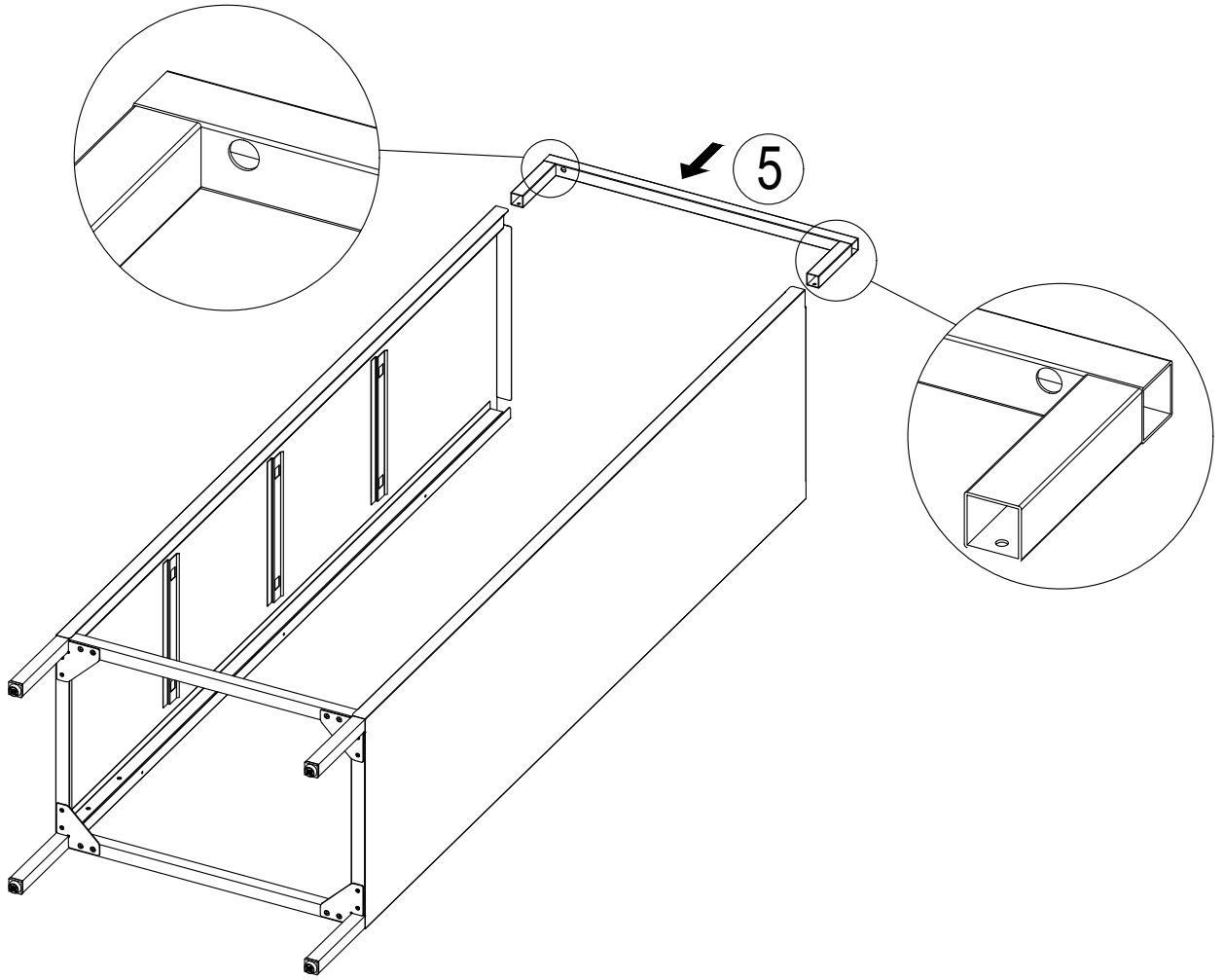

3

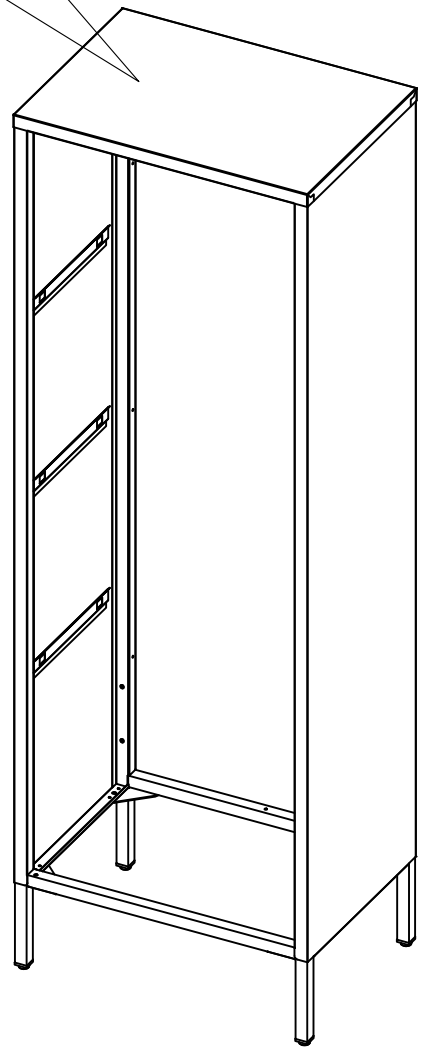
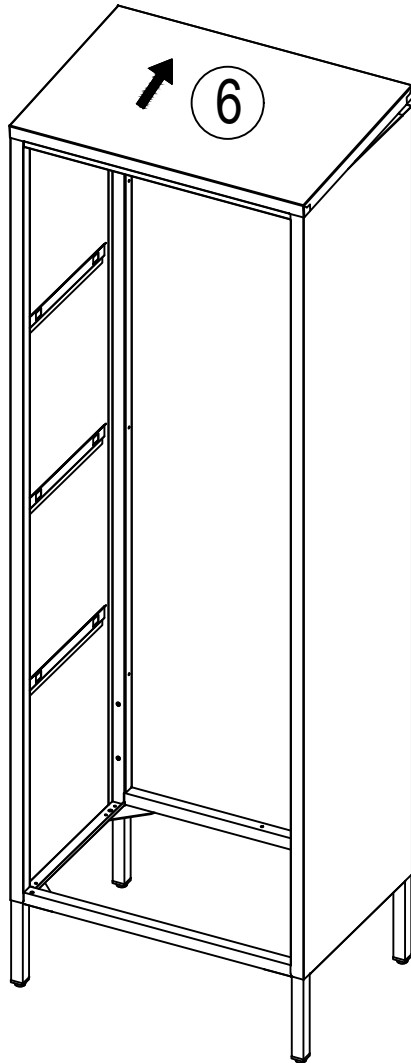
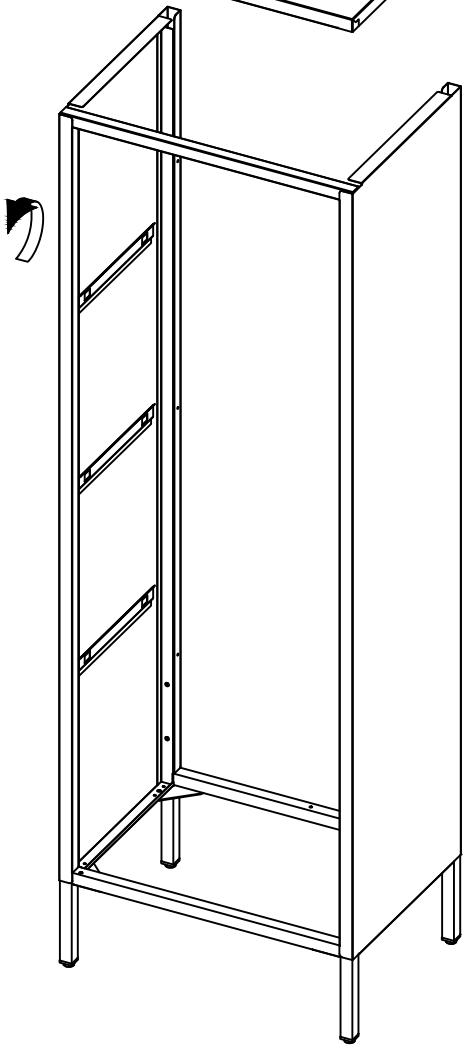
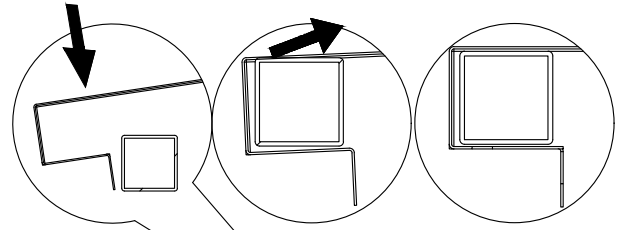
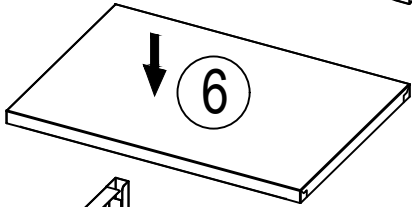
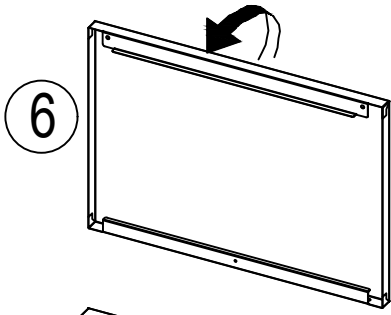

4



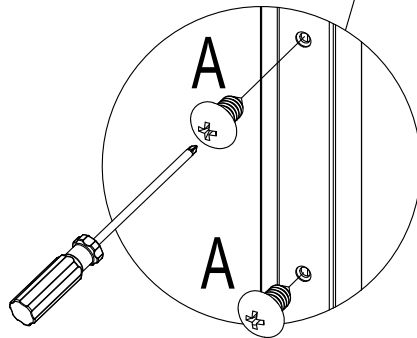
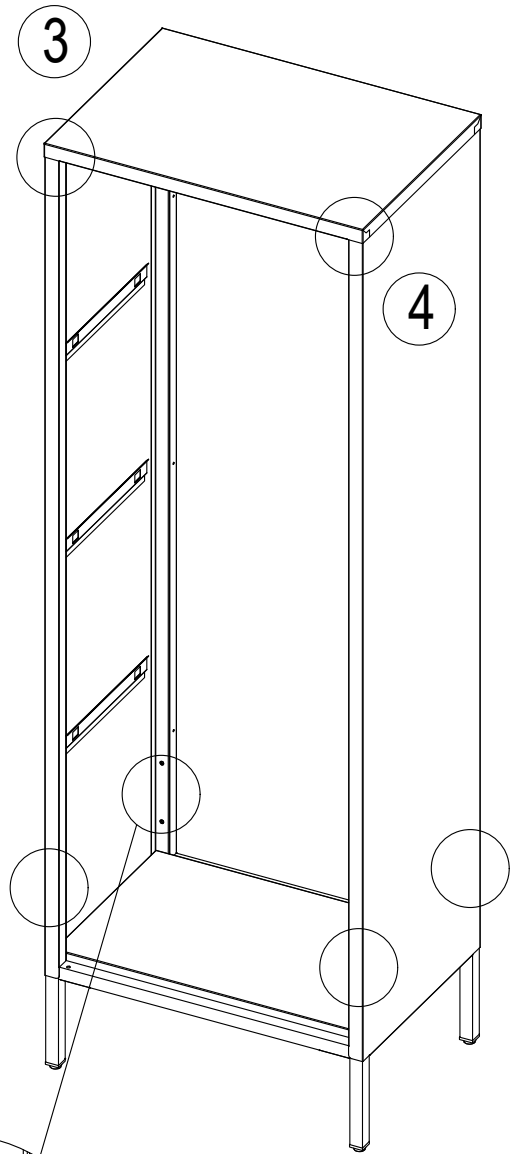
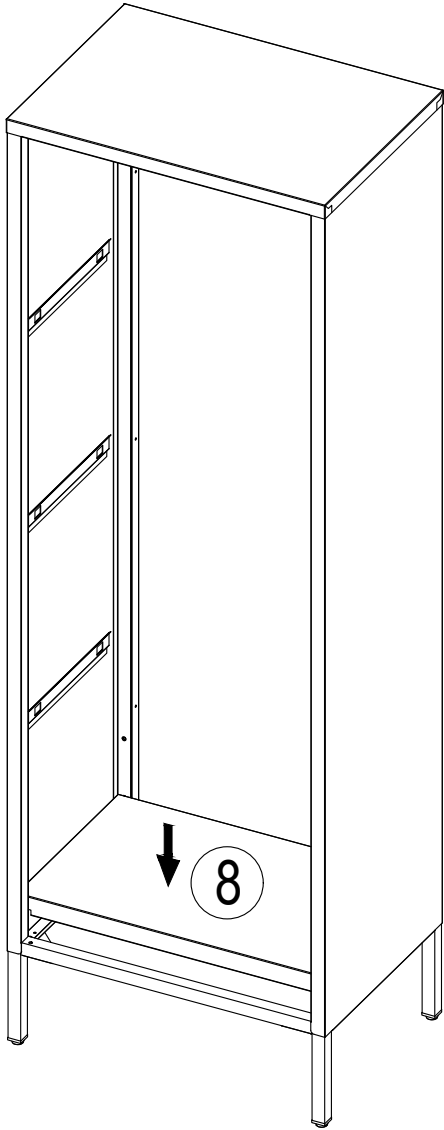

5

A × 10		
M5×12 mm		







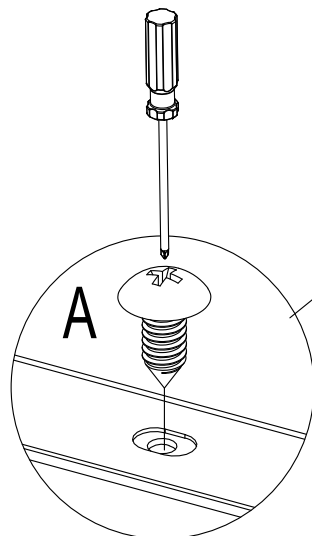
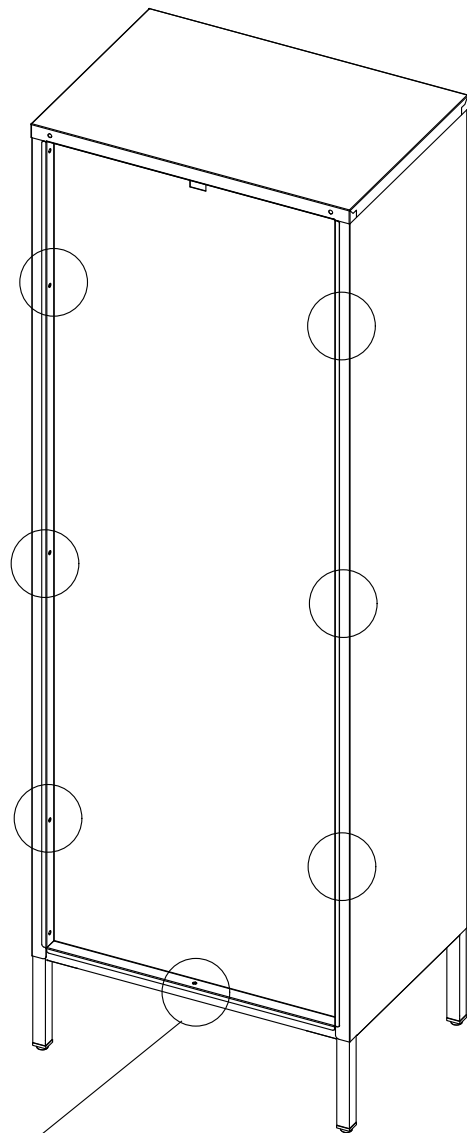
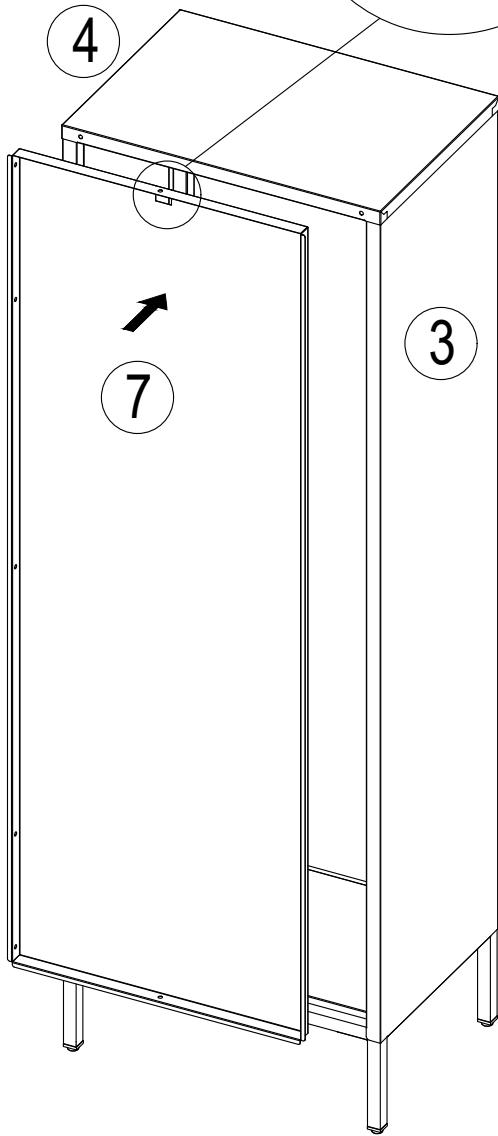
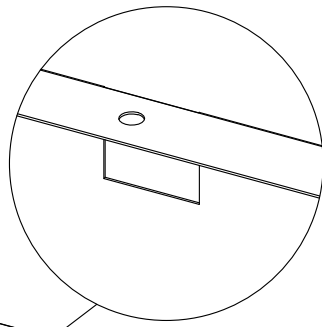

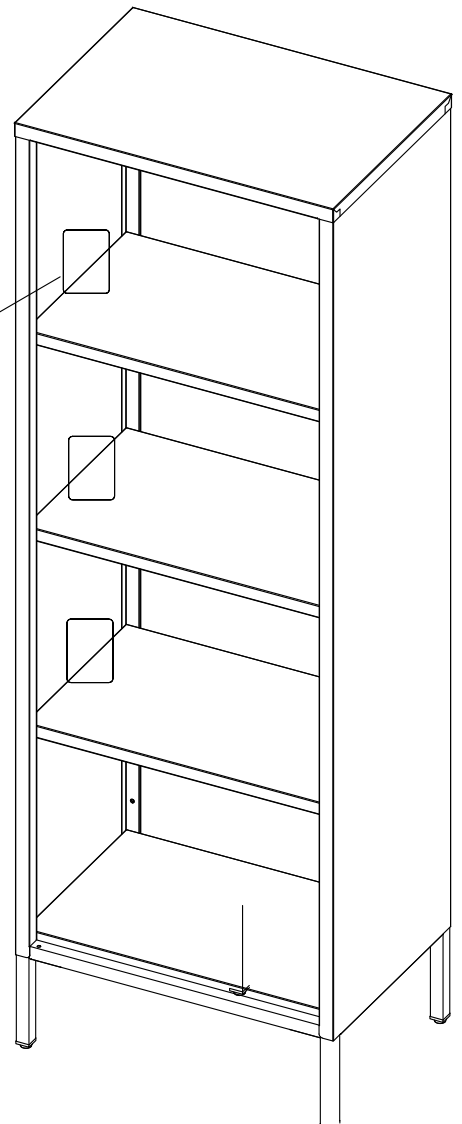
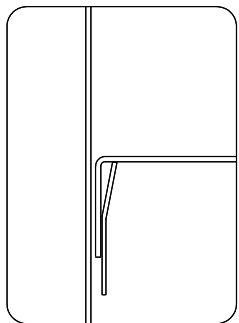
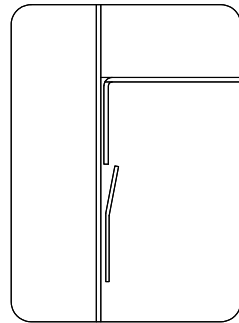
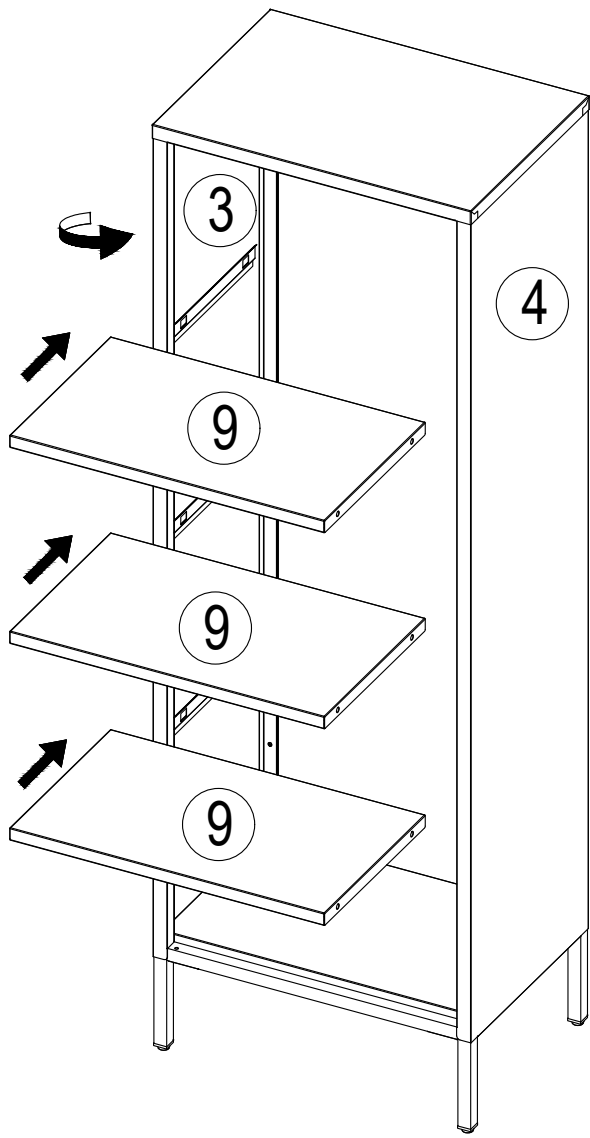

6

A x 7		
M5x12 mm		





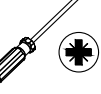

7

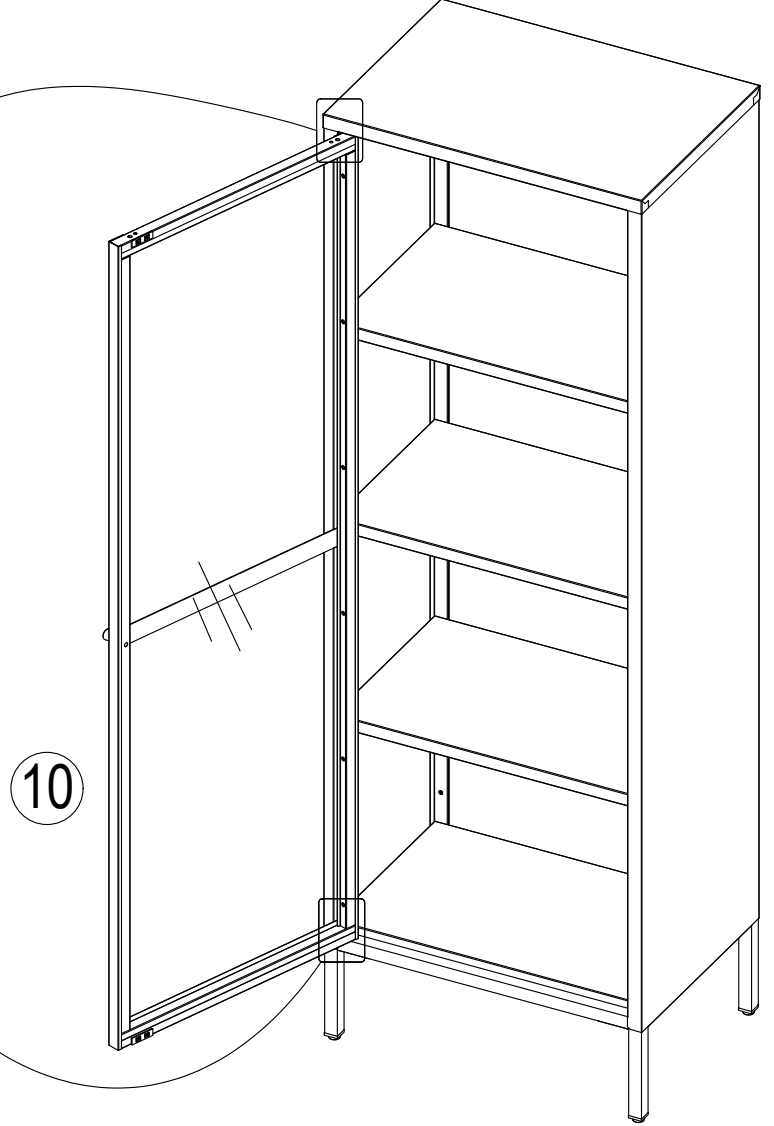
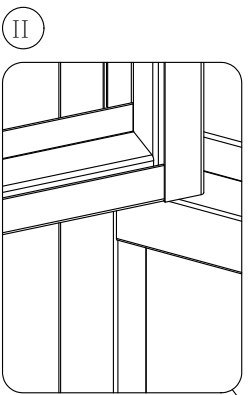
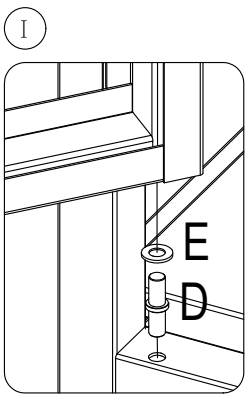
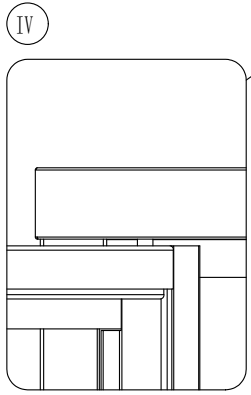
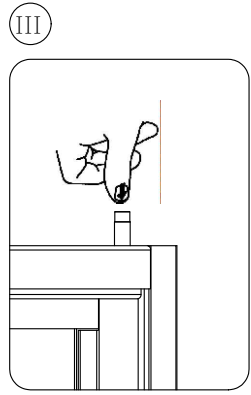
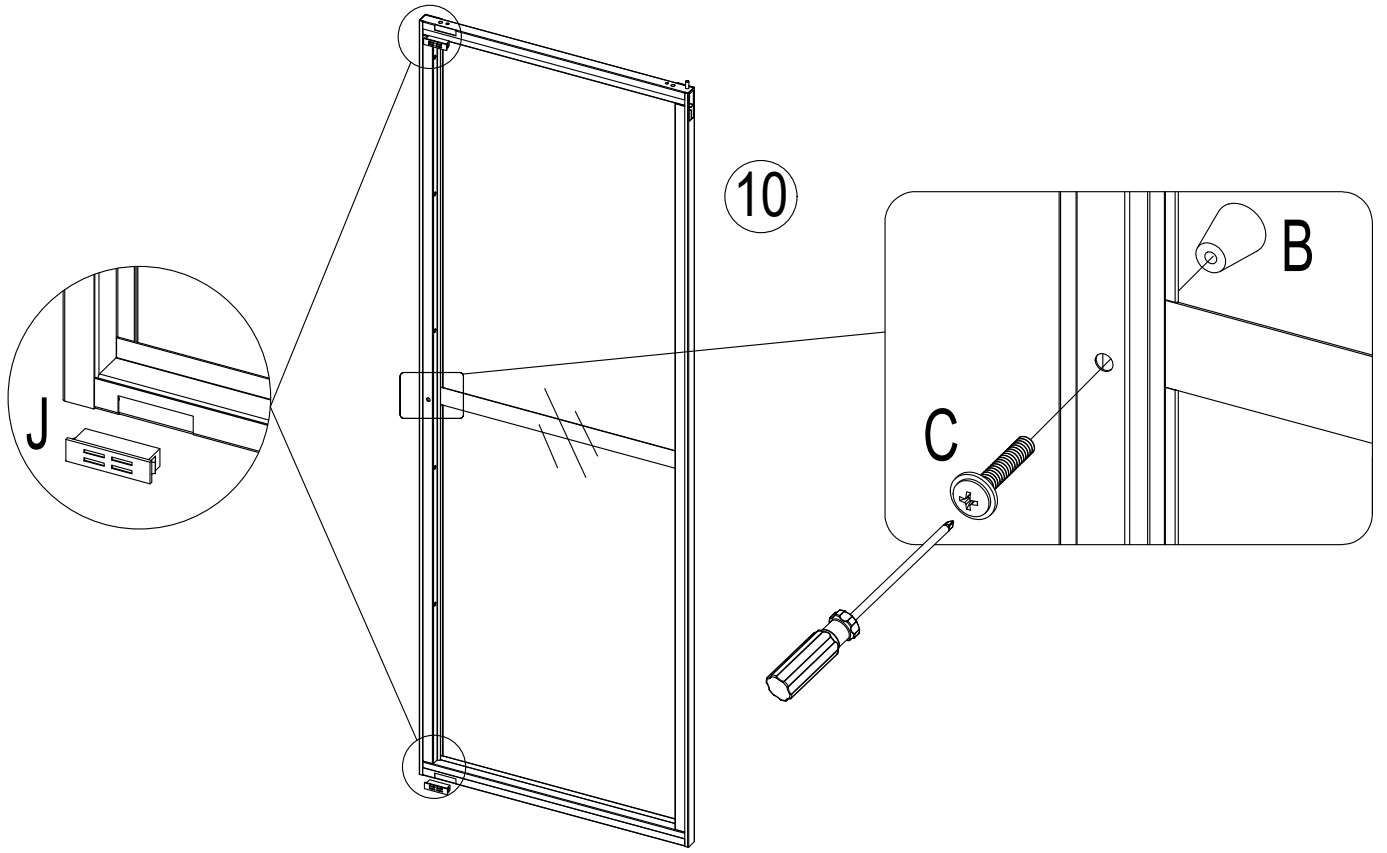

B×1 	C×1 M4×25 mm 	D×1 	E×1 2 mm 	J×2 	 
--	---	--	--	--	--



A x 1  M5x12 mm	F x 1 	 
--	--	---

