

[en.casa][®]

PXTA-2022

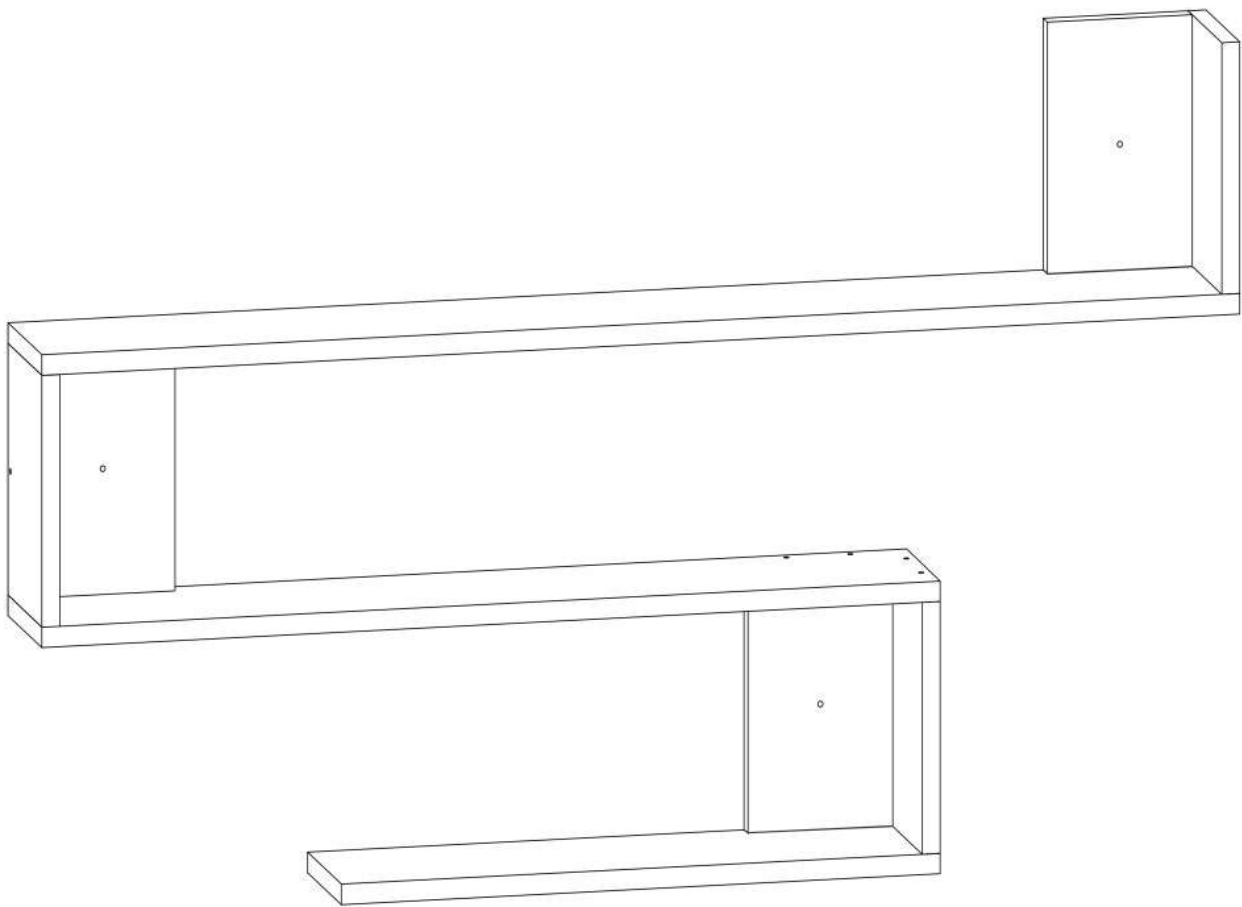

	B0304		B0405		B0317
	x26		x26		x3

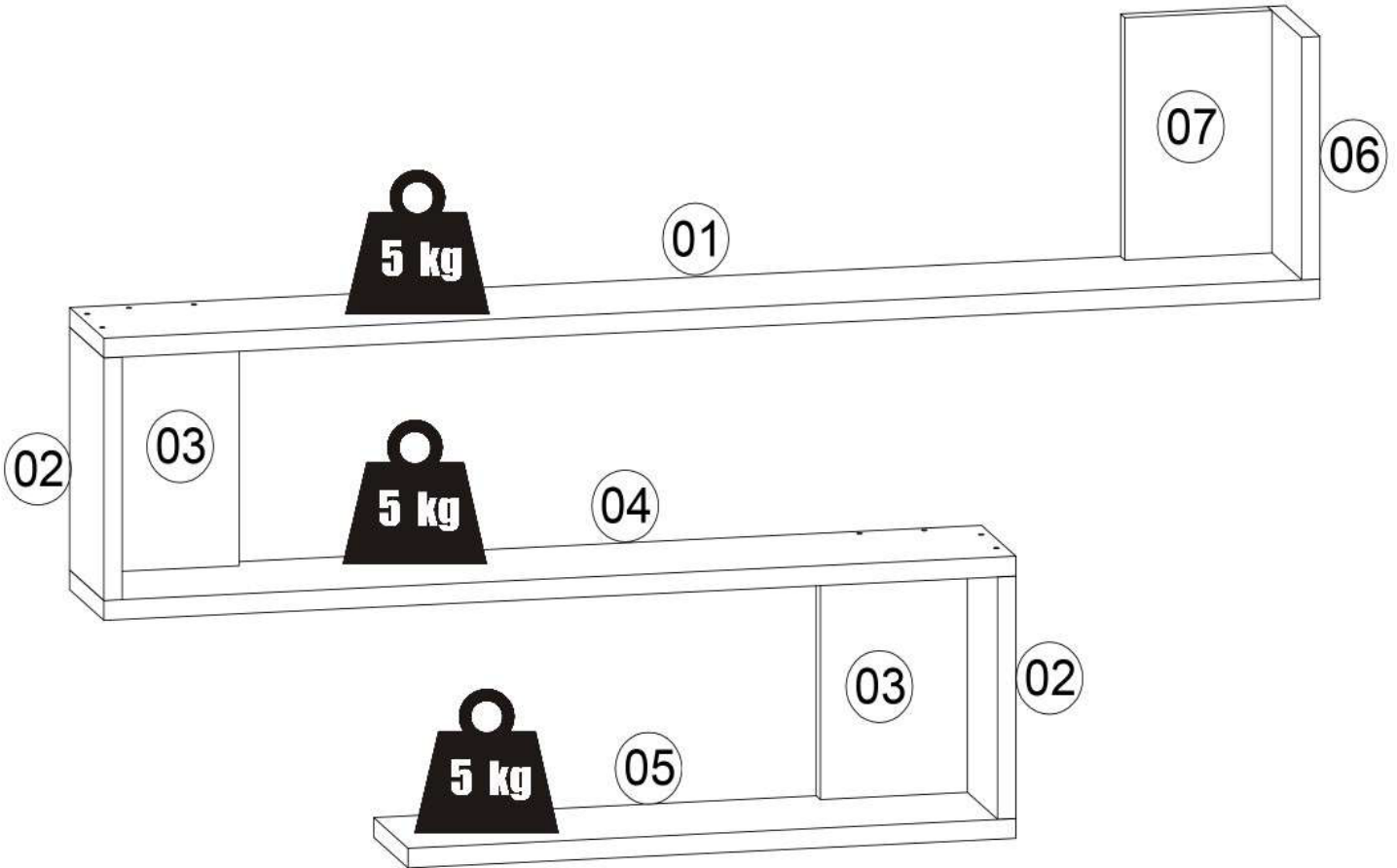

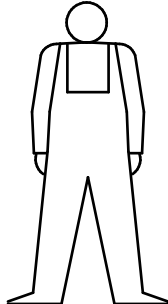

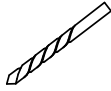

x2

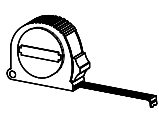

Ø7





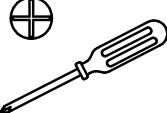



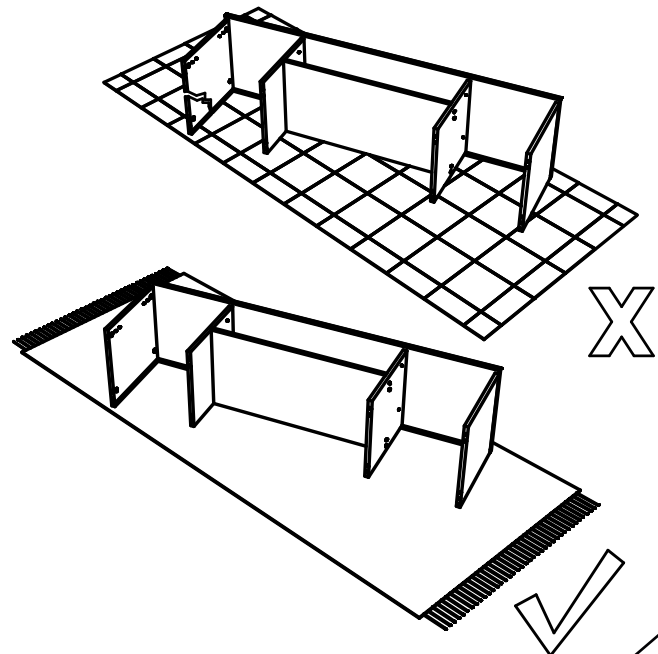

B0304

B0405

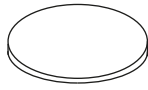
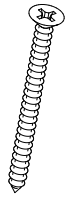

x12

x12



1.

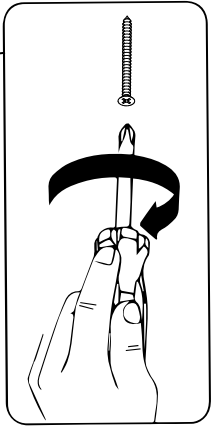
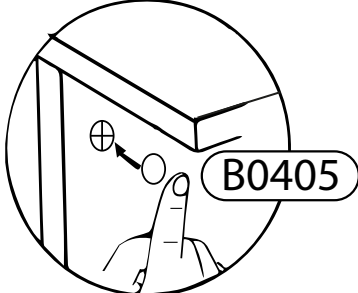
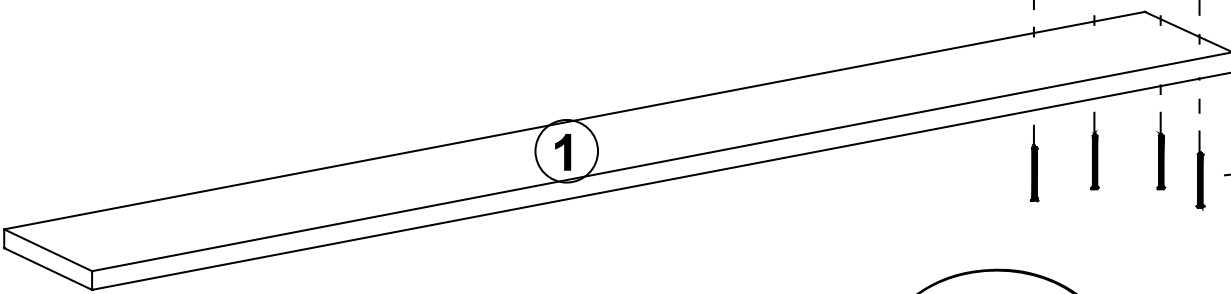
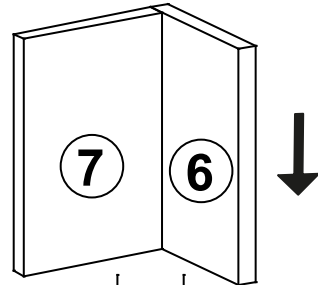

2.

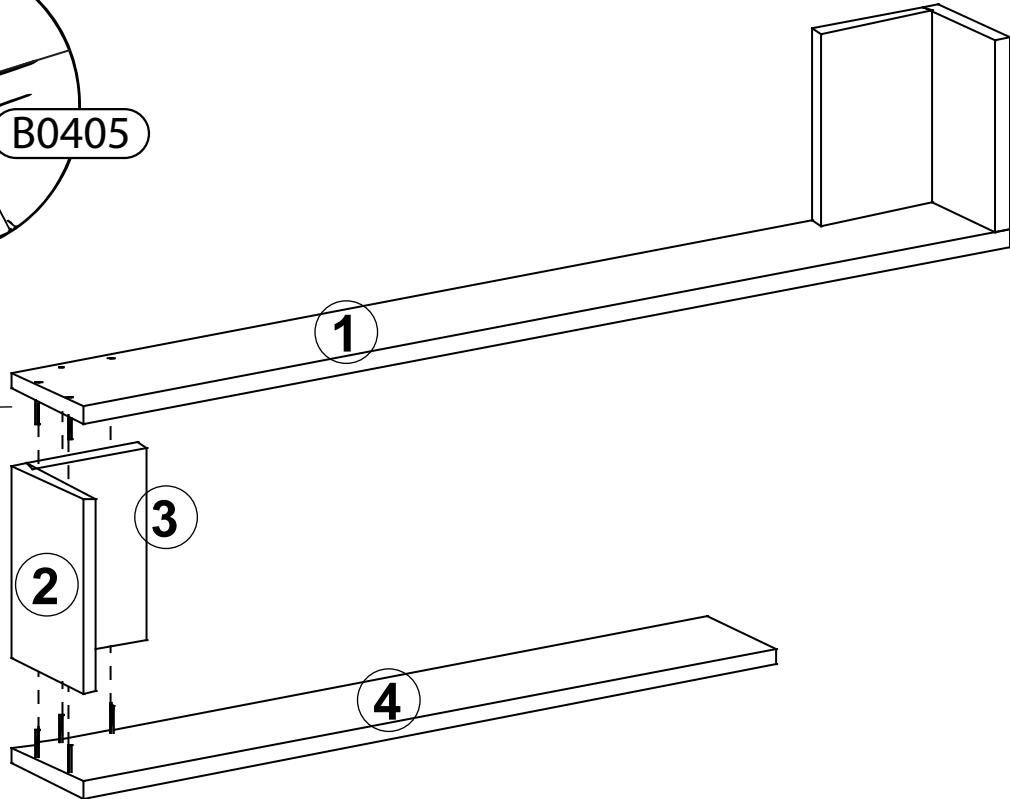
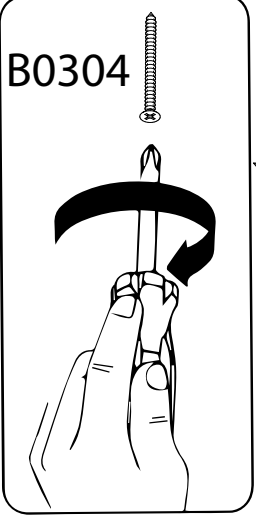
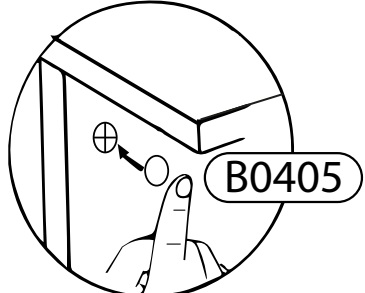

B0304

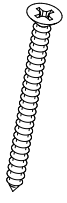

x14

B0405

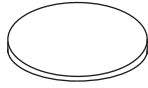

x14

B0317

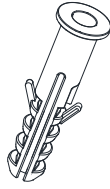

x3

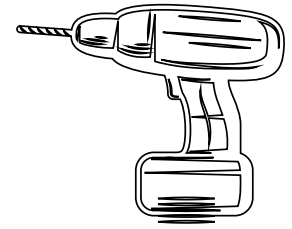

3.

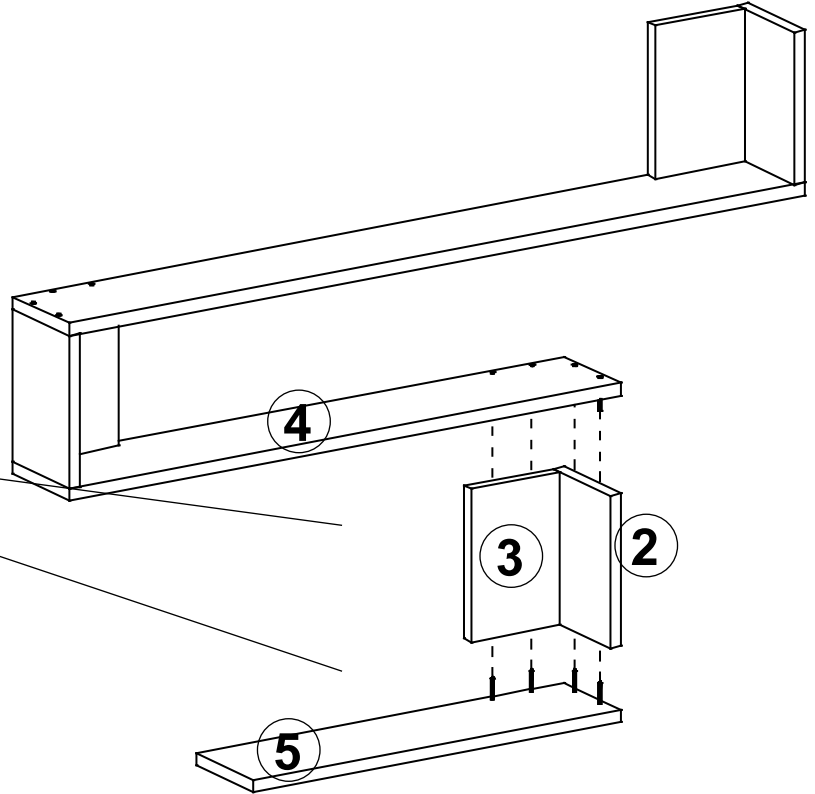
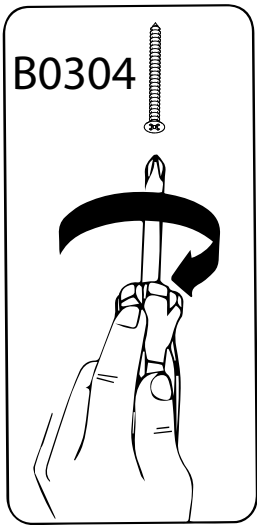

4.

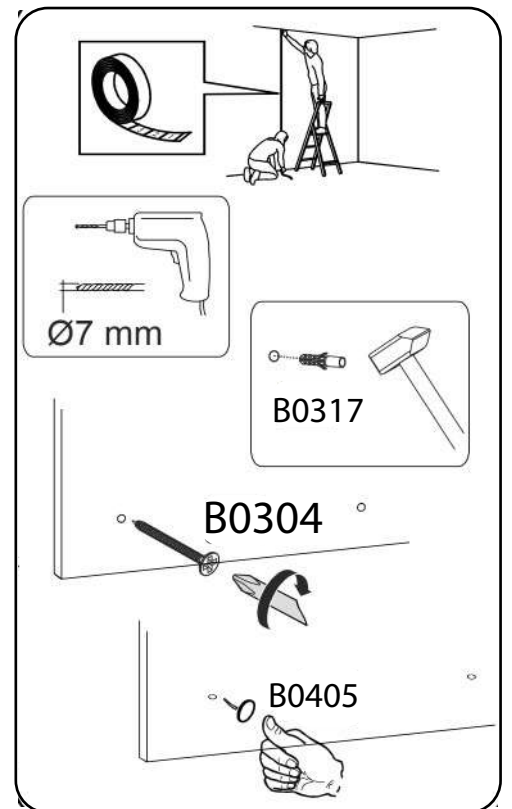
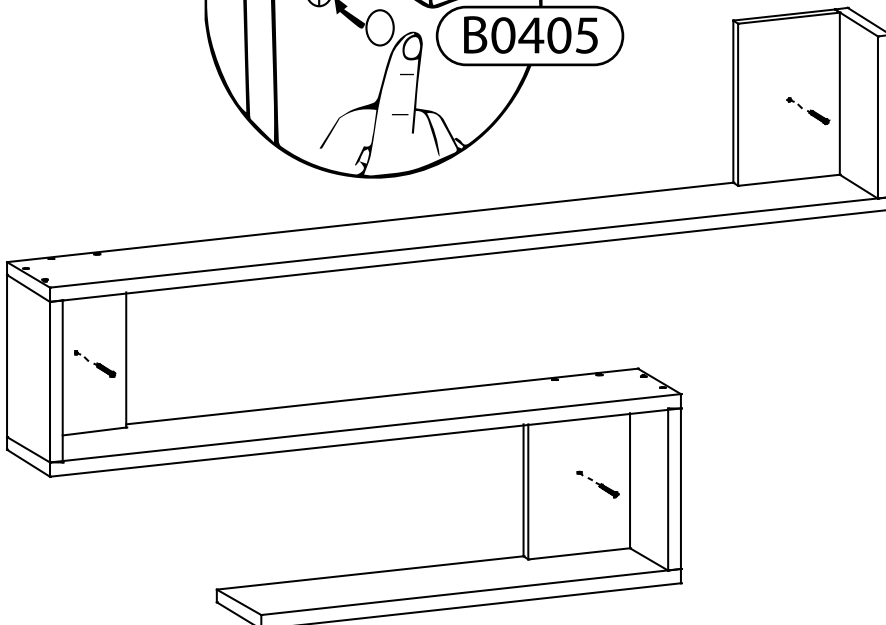
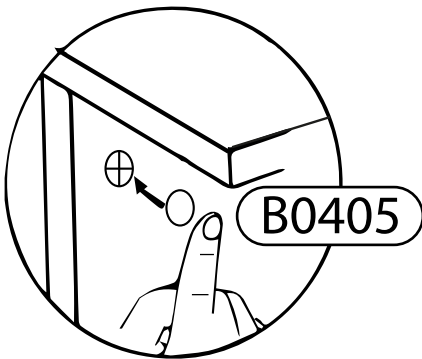

【EN】 Wall Shelf Product Manual

Intended Use: Indoor use.

1. Installation and Safety Warnings

Ensure that all screws and components are securely fastened before use.

Ensure that the wall can support the weight of the shelf and its contents.

Use appropriate wall anchors for your wall type (e.g., drywall, concrete, brick).

Ensure that the shelf is securely mounted to the wall before placing any items on it.

Do not overload the shelf beyond the specified maximum load capacity.

Do not allow children to climb on or hang from the shelf.

Keep the shelf away from heat sources and open flames.

2. Cleaning and Maintenance Guide

Cleaning: Wipe the shelf with a soft, damp cloth. Avoid using harsh chemicals or abrasive cleaners.

Regularly inspect the mounting hardware to ensure the shelf remains secure. Tighten any loose screws or wall anchors as needed.

3. Warranty and After-Sales Service

Warranty: All products purchased from our company are covered by the statutory warranty.

For support or service inquiries, please contact our customer service team at info@premiumxl.de

【DE】 Wandregal Produkthandbuch

Verwendungszweck: Für den Innenbereich.

1. Installation und Sicherheitshinweise

Vergewissern Sie sich vor dem Gebrauch, dass alle Schrauben und Komponenten fest angezogen sind.

Stellen Sie sicher, dass die Wand das Gewicht des Regals und seines Inhalts tragen kann.

Verwenden Sie geeignete Dübel für Ihre Wandart (z. B. Trockenbau, Beton, Ziegel).

Vergewissern Sie sich, dass das Regal sicher an der Wand befestigt ist, bevor Sie es mit Gegenständen bestücken.

Überlasten Sie das Regal nicht über die angegebene maximale Tragfähigkeit hinaus.

Erlauben Sie Kindern nicht, auf das Regal zu klettern oder sich daran aufzuhängen.

Halten Sie das Regal von Wärmequellen und offenen Flammen fern.

2. Anleitung zur Reinigung und Wartung

Reinigen: Wischen Sie das Regal mit einem weichen, feuchten Tuch ab. Vermeiden Sie die Verwendung von scharfen Chemikalien oder Scheuermitteln.

Überprüfen Sie regelmäßig die Befestigungselemente, um sicherzustellen, dass das Regal sicher steht. Ziehen Sie lockere Schrauben oder Wandanker nach Bedarf nach.

3. Garantie und Kundendienst

Garantie: Für alle bei uns gekauften Produkte gilt die gesetzliche Gewährleistung.

Für Support- oder Serviceanfragen wenden Sie sich bitte an unser Kundendienstteam unter info@premiumxl.de

【FR】 Etagère murale Manuel du produit

Utilisation prévue : Utilisation en intérieur.

1. Installation et avertissements de sécurité

Assurez-vous que toutes les vis et tous les composants sont solidement fixés avant de les utiliser.

Assurez-vous que le mur peut supporter le poids de l'étagère et de son contenu.

Utilisez des chevilles adaptées au type de mur (par exemple, cloison sèche, béton, brique).

Assurez-vous que l'étagère est solidement fixée au mur avant d'y placer des objets.

Ne surchargez pas l'étagère au-delà de la capacité de charge maximale spécifiée.

Ne pas laisser les enfants grimper sur l'étagère ou s'y suspendre.

Tenir l'étagère à l'écart des sources de chaleur et des flammes nues.

2. Guide de nettoyage et d'entretien

Nettoyage : Essuyez l'étagère avec un chiffon doux et humide. Évitez d'utiliser des produits chimiques agressifs ou des nettoyeurs abrasifs.

Inspecter régulièrement le matériel de montage pour s'assurer que l'étagère est bien fixée. Si nécessaire, resserrez les vis ou les ancrages muraux desserrés.

3. Garantie et service après-vente

Garantie : Tous les produits achetés auprès de notre société sont couverts par la garantie légale.

Pour toute demande d'assistance ou de service, veuillez contacter notre service clientèle à l'adresse suivante : info@premiumxl.de

【IT】 Manuale del prodotto della mensola a muro

Usò previsto: uso interno.

1. Installazione e avvertenze di sicurezza

Assicurarsi che tutte le viti e i componenti siano fissati saldamente prima dell'uso.

Assicurarsi che la parete possa sostenere il peso dello scaffale e del suo contenuto.

Utilizzare gli ancoraggi a muro appropriati per il tipo di parete (ad esempio, muro a secco, cemento, mattoni).

Assicurarsi che lo scaffale sia montato saldamente alla parete prima di collocarvi qualsiasi oggetto.

Non sovraccaricare lo scaffale oltre la capacità di carico massima specificata.

Non permettere ai bambini di arrampicarsi o appendersi allo scaffale.

Tenere lo scaffale lontano da fonti di calore e fiamme libere.

2. Guida alla pulizia e alla manutenzione

Pulizia: Pulire il ripiano con un panno morbido e umido. Evitare l'uso di prodotti chimici aggressivi o detergenti abrasivi.

Ispezionare regolarmente la ferramenta di montaggio per assicurarsi che il ripiano rimanga saldo. Se necessario, serrare le viti o gli ancoraggi a muro allentati.

3. Garanzia e assistenza post-vendita

Garanzia: Tutti i prodotti acquistati presso la nostra azienda sono coperti da garanzia legale.

Per richieste di supporto o assistenza, contattare il nostro servizio clienti all'indirizzo info@premiumxl.de.

【ES】 Estantería de pared Manual del product

Uso previsto: Uso en interiores.

1. Instalación y advertencias de seguridad

Asegúrese de que todos los tornillos y componentes están bien fijados antes de su uso.

Asegúrese de que la pared puede soportar el peso de la estantería y su contenido.

Utilice anclajes de pared adecuados para el tipo de pared (por ejemplo, paneles de yeso, hormigón, ladrillo).

Asegúrese de que la estantería está bien fijada a la pared antes de colocar objetos en ella.

No sobrecargue la estantería por encima de la capacidad de carga máxima especificada.

No permita que los niños se suban a la balda o se cuelguen de ella.

Mantenga la estantería alejada de fuentes de calor y llamas abiertas.

2. Guía de limpieza y mantenimiento

Limpeza: Limpie la estantería con un paño suave y húmedo. Evite el uso de productos químicos agresivos o limpiadores abrasivos.

Inspeccione regularmente los herrajes de montaje para asegurarse de que la estantería permanece segura.

Apriete cualquier tornillo o anclaje de pared suelto según sea necesario.

3. Garantía y servicio postventa

Garantía: Todos los productos adquiridos en nuestra empresa están cubiertos por la garantía legal.

Para cualquier consulta sobre asistencia o servicio, póngase en contacto con nuestro equipo de atención al cliente en info@premiumxl.de.

【PT】 Manual do produto da prateleira de parede

Utilização prevista: Utilização no interior.

1. Instalação e avisos de segurança

Certifique-se de que todos os parafusos e componentes estão bem apertados antes de os utilizar.

Certifique-se de que a parede pode suportar o peso da prateleira e do seu conteúdo.

Utilize buchas adequadas ao seu tipo de parede (por exemplo, gesso cartonado, betão, tijolo).

Certifique-se de que a prateleira está bem fixada à parede antes de colocar quaisquer objectos sobre ela.

Não sobrecarregue a prateleira para além da capacidade de carga máxima especificada.

Não permita que as crianças subam ou se pendurem na prateleira.

Mantenha a prateleira afastada de fontes de calor e de chamas abertas.

2. Guia de limpeza e manutenção

Limpeza: Limpe a prateleira com um pano macio e húmido. Evite utilizar produtos químicos agressivos ou produtos de limpeza abrasivos.

Inspeccionar regularmente o hardware de montagem para garantir que a prateleira permanece segura. Aperte os parafusos soltos ou as buchas de parede, conforme necessário.

3. Garantia e serviço pós-venda

Garantia: Todos os produtos adquiridos na nossa empresa estão cobertos pela garantia legal.

Para questões de apoio ou serviço, contacte a nossa equipa de apoio ao cliente através do endereço info@premiumxl.de

【SE】 Estantería de pared Manual del producto

Uso previsto: Uso en interiores.

1. Instalación y advertencias de seguridad

Asegúrese de que todos los tornillos y componentes están bien fijados antes de su uso.

Asegúrese de que la pared puede soportar el peso de la estantería y su contenido.

Utilice anclajes de pared adecuados para el tipo de pared (por ejemplo, paneles de yeso, hormigón, ladrillo).

Asegúrese de que la estantería está bien fijada a la pared antes de colocar objetos en ella.

No sobrecargue la estantería por encima de la capacidad de carga máxima especificada.

No permita que los niños se suban a la balda o se cuelguen de ella.

Mantenga la estantería alejada de fuentes de calor y llamas abiertas.

2. Guía de limpieza y mantenimiento

Limpieza: Limpie la estantería con un paño suave y húmedo. Evite el uso de productos químicos agresivos o limpiadores abrasivos.

Inspeccione regularmente los herrajes de montaje para asegurarse de que la estantería permanece segura.

Apriete cualquier tornillo o anclaje de pared suelto según sea necesario.

3. Garantía y servicio postventa

Garantía: Todos los productos adquiridos en nuestra empresa están cubiertos por la garantía legal.

Para cualquier consulta sobre asistencia o servicio, póngase en contacto con nuestro equipo de atención al cliente en info@premiumxl.de.

【DK】 Væghylde Produktmanual

Tilsigtet brug: Indendørs brug.

1. Installation og sikkerhedsadvarsler

Sørg for, at alle skruer og komponenter er forsvarligt fastgjort før brug.

Sørg for, at væggen kan bære vægten af hylden og dens indhold.

Brug passende vægankre til din vægtype (f.eks. gipsvæg, beton, mursten).

Sørg for, at hylden er forsvarligt monteret på væggen, før du placerer ting på den.

Hylden må ikke overbelastes ud over den angivne maksimale belastningskapacitet.

Lad ikke børn klatre op på eller hænge fra hylden.

Hold hylden væk fra varmekilder og åben ild.

2. Rengørings- og vedligeholdelsesvejledning

Rengøring: Tør hylden af med en blød, fugtig klud. Undgå at bruge skrappe kemikalier eller slibende rengøringsmidler.

Efterse regelmæssigt monteringsbeslagene for at sikre, at hylden sidder godt fast. Stram eventuelle løse skruer eller vægankre efter behov.

3. Garanti og eftersalgsservice

Garanti: Alle produkter, der er købt hos os, er dækket af den lovpligtige garanti.

For support- eller serviceforespørgsler bedes du kontakte vores kundeserviceteam på info@premiumxl.de

【RO】 Manualul produsului Raft de perete

Utilizare preconizată: Utilizare în interior.

1. Instalare și avertismente de siguranță

Asigurați-vă că toate șuruburile și componentele sunt bine fixate înainte de utilizare.

Asigurați-vă că peretele poate susține greutatea raftului și a conținutului său.

Utilizați ancore de perete adecvate pentru tipul dvs. de perete (de exemplu, gips carton, beton, cărămidă).

Asigurați-vă că raftul este bine fixat pe perete înainte de a plasa orice obiect pe acesta.

Nu supraîncărcați raftul peste capacitatea maximă de încărcare specificată.

Nu permiteți copiilor să se urce pe raft sau să se atârne de acesta.

Țineți raftul departe de sursele de căldură și de flăcările deschise.

2. Ghid de curățare și întreținere

Curățare: Ștergeți raftul cu o cârpă moale, umedă. Evitați utilizarea substanțelor chimice dure sau a detergenților abrazivi.

Inspectați periodic feroneria de montare pentru a vă asigura că raftul rămâne fixat. Strângeți orice șuruburi sau ancore de perete slăbite, după cum este necesar.

3. Garanție și servicii post-vânzare

Garanție: Toate produsele achiziționate de la compania noastră sunt acoperite de garanția legală.

Pentru solicitări de asistență sau servicii, vă rugăm să contactați echipa noastră de servicii pentru clienți la info@premiumxl.de

【HU】 Fali polc termék kézikönyv

Rendeltetésszerű használat: Beltéri használat.

1. Telepítés és biztonsági figyelmeztetések

Használat előtt győződjön meg arról, hogy minden csavar és alkatrész biztonságosan rögzítve van.

Győződjön meg arról, hogy a fal elbírja a polc és tartalmának súlyát.

Használjon a fal típusának megfelelő falhorgonyokat (pl. gipszkarton, beton, téglá).

Győződjön meg arról, hogy a polc biztonságosan rögzítve van a falhoz, mielőtt bármilyen tárgyat elhelyezne rajta.

Ne terhelje túl a polcot a megadott maximális terhelhetőségen túl.

Ne engedje, hogy gyermekek felmásszanak a polcra, vagy lógjanak le róla.

Tartsa a polcot hőforrásoktól és nyílt lángtól távol.

2. Tisztítási és karbantartási útmutató

Tisztítás: Törölje át a polcot puha, nedves ruhával. Kerülje a durva vegyszerek vagy súroló hatású tisztítószerek használatát.

Rendszeresen ellenőrizze a rögzítő hardvereket, hogy a polc biztonságosan rögzítve maradjon. Szükség szerint húzza meg a meglazult csavarokat vagy fali rögzítőket.

3. Jótállás és értékesítés utáni szolgáltatás

Garancia: Minden cégünktől vásárolt termékre a törvényes garancia vonatkozik.

Támogatással vagy szervizkérdésekkel kapcsolatban kérjük, forduljon ügyfélszolgálatunkhoz a info@premiumxl.de címen.

【NL】 Wandplank Product Handleiding

Gebruiksdoel: Gebruik binnenshuis.

1. Installatie en veiligheidswaarschuwingen

Zorg ervoor dat alle schroeven en onderdelen stevig vastzitten voor gebruik.

Zorg ervoor dat de muur het gewicht van de plank en de inhoud kan dragen.

Gebruik geschikte muurankers voor uw muurtype (bv. gipsplaat, beton, baksteen).

Zorg ervoor dat de plank stevig aan de muur bevestigd is voordat u er voorwerpen op plaatst.

Overbelast de plank niet met meer dan het aangegeven maximale draagvermogen.

Laat kinderen niet op de plank klimmen of eraan hangen.

Houd de plank uit de buurt van warmtebronnen en open vuur.

2. Handleiding voor schoonmaken en onderhoud

Reinigen: Neem de plank af met een zachte, vochtige doek. Gebruik geen agressieve chemicaliën of schuurmiddelen.

Controleer regelmatig de bevestigingsmiddelen om ervoor te zorgen dat de plank stevig blijft zitten. Draai indien nodig losse schroeven of muurankers aan.

3. Garantie en dienst na verkoop

Garantie: Alle producten die bij ons bedrijf worden gekocht, vallen onder de wettelijke garantie.

Neem voor ondersteuning of service contact op met onze klantenservice op info@premiumxl.de

【PL】 Półka ścienna Instrukcja obsługi

Przeznaczenie: do użytku wewnątrz pomieszczeń.

1. Instalacja i ostrzeżenia dotyczące bezpieczeństwa

Przed użyciem należy upewnić się, że wszystkie śruby i elementy są dobrze zamocowane.

Upewnić się, że ściana wytrzyma ciężar półki i jej zawartości.

Należy użyć kotew ściennych odpowiednich do rodzaju ściany (np. płyta gipsowo-kartonowa, beton, cegła).

Przed umieszczeniem na półce jakichkolwiek przedmiotów należy upewnić się, że jest ona dobrze przymocowana do ściany.

Nie należy przeciążać półki ponad określony maksymalny udźwig.

Nie zezwalać dzieciom na wspinanie się na półkę lub zwisanie z niej.

Półkę należy trzymać z dala od źródeł ciepła i otwartego ognia.

2. Instrukcja czyszczenia i konserwacji

Czyszczenie: Półkę należy przecierać miękką, wilgotną ściereczką. Unikać stosowania ostrych środków chemicznych lub ściernych środków czyszczących.

Regularnie sprawdzaj elementy montażowe, aby upewnić się, że półka jest stabilna. W razie potrzeby dokręć poluzowane śruby lub kotwy ścienne.

3. Gwarancja i serwis posprzedażowy

Gwarancja: Wszystkie produkty zakupione w naszej firmie są objęte ustawową gwarancją.

W przypadku pytań dotyczących wsparcia lub serwisu prosimy o kontakt z naszym zespołem obsługi klienta pod adresem info@premiumxl.de.

【CZ】 Nástěnná police Příručka k výrobku

Určené použití: Vnitřní použití.

1. Instalace a bezpečnostní upozornění

Před použitím se ujistěte, že jsou všechny šrouby a součásti bezpečně upevněny.

Ujistěte se, že stěna unese hmotnost police a jejího obsahu.

Použijte vhodné hmoždinky pro typ stěny (např. sádrokarton, beton, cihla).

Před umístěním jakýchkoli předmětů na polici se ujistěte, že je police bezpečně připevněna ke stěně.

Nepřetěžujte polici nad stanovenou maximální nosnost.

Nedovolte dětem, aby na polici lezly nebo se na ni zavěšovaly.

Udržujte polici mimo dosah zdrojů tepla a otevřeného ohně.

2. Průvodce čištěním a údržbou

Čištění: Čistěte poličku od nečistot, které se nacházejí na povrchu: Poličku otírejte měkkým vlhkým hadříkem.

Nepoužívejte drsné chemikálie nebo abrazivní čisticí prostředky.

Pravidelně kontrolujte montážní hardware, abyste zajistili, že police zůstane bezpečně upevněna. V případě potřeby dotáhněte uvolněné šrouby nebo nástěnné kotvy.

3. Záruka a poprodejní servis

Záruka: Záruka je poskytována na dobu neurčitou: Na všechny výrobky zakoupené u naší společnosti se vztahuje zákonná záruka.

V případě dotazů na podporu nebo servis kontaktujte náš zákaznický servis na adrese info@premiumxl.de.

【SK】 Nástenná polica Príručka k výrobku

Určenie: Použitie v interiéri.

1. Inštalácia a bezpečnostné upozornenia

Pred použitím sa uistite, že sú všetky skrutky a komponenty bezpečne upevnené.

Uistite sa, že stena unesie hmotnosť police a jej obsahu.

Použite vhodné nástenné kotvy pre daný typ steny (napr. sadrokartón, betón, tehla).

Pred umiestnením akýchkoľvek predmetov na policu sa uistite, že je bezpečne pripevnená k stene.

Nepreťažujte policu nad uvedenú maximálnu nosnosť.

Nedovoľte deťom, aby na policu liezli alebo sa na ňu vešali.

Udržujte policu mimo dosahu zdrojov tepla a otvoreného ohňa.

2. Sprievodca čistením a údržbou

Čistenie: Čistite policu v súlade s pokynmi výrobcu: Poličku utierajte mäkkou a vlhkou handričkou.

Nepoužívajte drsné chemikálie alebo abrazívne čistiace prostriedky.

Pravidelne kontrolujte montážny hardvér, aby ste sa uistili, že polica zostáva bezpečná. V prípade potreby dotiahnite všetky uvoľnené skrutky alebo nástenné kotvy.

3. Záruka a popredajný servis

Záruka: Na všetky výrobky zakúpené od našej spoločnosti sa vzťahuje zákonná záruka.

V prípade otázok týkajúcich sa podpory alebo servisu kontaktujte náš zákaznický servis na adrese info@premiumxl.de.